

Ersatzteilliste
MIG/MAG
Schweißbrenner
MB EVO
luft- & flüssiggekühlt

ABICOR
BINZEL®







MIG/MAG-Schweißbrenner

MB EVO

luft- und flüssiggekühlt

Die MB EVO-Brennerlinie steht für ein vollständig neues Handling-Konzept, das bezüglich Form und Funktion neue Wege geht. Der Schweißbrenner bildet mit der Hand des Schweißers eine starke Einheit. Die einzigartige Ergonomie als Zusammenspiel von Handgriff, Tasterposition, Tasterdesign und Kugelgelenkkonstruktion garantiert ein gutes Gefühl fürs Schweißen in jeder Arbeitsposition und beste Ergebnisse.

Vorteile MB EVO luftgekühlt

- Echter 2-Komponenten-Handgriff – robust und ergonomisch
- Optimale Tasterposition und flach auslaufendes Handgriffdesign – für präzise und sichere Bedienung
- Spezielle Innengeometrie bei luftgekühlten Brennern – für „coole“ Handgriffe und höchste mechanische Belastbarkeit
- Bewährtes „MB“-Verschleißteilkonzept – für hohe Standzeiten
- Solider, baugrößenoptimierter Zentralanschluss

Vorteile MB EVO flüssiggekühlt

- Echter 2-Komponenten-Handgriff – robust und ergonomisch
- Bewährtes „MB“-Verschleißteilkonzept und Medienschläuche
- Optimale Tasterposition, flach auslaufendes Handgriffdesign und ausgeklügelte Kugelgelenkkonstruktion – für bestes Handling in jeder Schweißposition
- Reparaturfreundlicher Aufbau bis ins Detail – beste Platzverhältnisse für einfachste Instandhaltungsmaßnahmen
- Robuster, baugrößenoptimierter Zentralanschluss mit geschützter Schlauchführung

Technische Daten nach EN 60 974-7

MIG/MAG-Schweißbrenner „MB EVO“ (luftgekühlt)

Typ	Belastung (A)		ED (%)	Draht-Ø (mm)
	CO ₂	Mischgas M21		
MB EVO 15	180 / 150	180 / 150	35 / 60	0,6-1,0
MB EVO 24	250	220	60	0,8-1,2
MB EVO 25	230	200	60	0,8-1,2
MB EVO 26	270	240	60	0,8-1,2
MB EVO 36	320	290	60	0,8-1,2

Technische Änderungen vorbehalten.

MIG/MAG-Schweißbrenner „MB EVO“ (flüssiggekühlt)

Typ	Belastung (A)		ED (%)	Draht-Ø (mm)
	CO ₂	Mischgas M21		
MB EVO 240 D	300	270	100	0,8-1,2
MB EVO 401	450	400	100	0,8-1,2
MB EVO 401 D	400	350	100	0,8-1,2
MB EVO 501	550	500	100	1,0-1,6
MB EVO 501 D	500	450	100	1,0-1,6

Technische Änderungen vorbehalten.

MIG/MAG-Schweißbrenner MB EVO 15

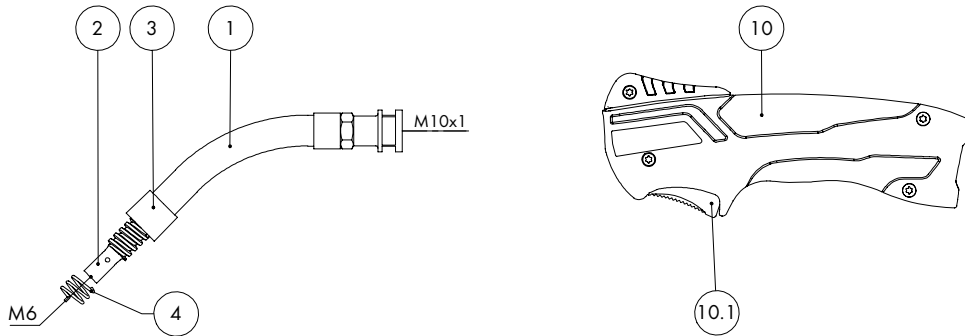

Pos.	Beschreibung	Angaben	Ident-Nr.	Waren- gruppe
Brenner				
	MB EVO 15; Zentralstecker KZ-2; 3,00 m		002.0709.1	1063
	MB EVO 15; Zentralstecker KZ-2; 4,00 m		002.0710.1	1063
	MB EVO 15; Zentralstecker KZ-2; 5,00 m		002.0711.1	1063
Brennerhals				
1	Brennerhals MB EVO PRO 15; 50° gebogen		002.0715.1	1007
2	Gasdüsenträger		002.0078	1095
3	Schutzhülse	VE 10 Stck.	002.0050	1095
4	Haltefeder	VE 100 Stck.	002.0058	1095
Handgriff MB EVO 2K				
10	Handgriff MB EVO 2K; 2-pol., ac komplett		180.0178.1	1095
10.1	Drucktaster ergonomisch 2-pol.; MB EVO PRO / MB EVO		185.0142.1	9010
Schlauchpaket				
40	Bikox® Schlauchpaket, R10 für 3,00 m		160.1291.1	1511
40	Bikox® Schlauchpaket, R10 für 4,00 m		160.1292.1	1511
40	Bikox® Schlauchpaket, R10 für 5,00 m		160.1293.1	1511
40.1	Sechskantmutter M10x1	VE 10 Stck.	001.0009	9010
44	Kabelschuh	VE 20 Stck.	175.0022	9010
45	Isolierhülse für Kabelschuh	VE 20 Stck.	400.0119	1095
46	Rundstecker	VE 20 Stck.	175.0004	9010
47	Ringhälfte D=37 schwarz; MB EVO	VE 2 Stck.	400.D451.2	1595
48	Knickschutz kurz NW 17-22		400.D574.1	1595
54	Knickschutz NW 19		400.1010	1095
56	Anschlussgehäuse ac komplett; MB EVO PRO / MB EVO		501.2673.1	9010
57	Zylinderkopfschraube M4x6	VE 20 Stck.	000.0552	9010
57.1	Verschlusskappe 1	VE 20 Stck.	500.0251	9010

MIG/MAG-Schweißbrenner MB EVO 15

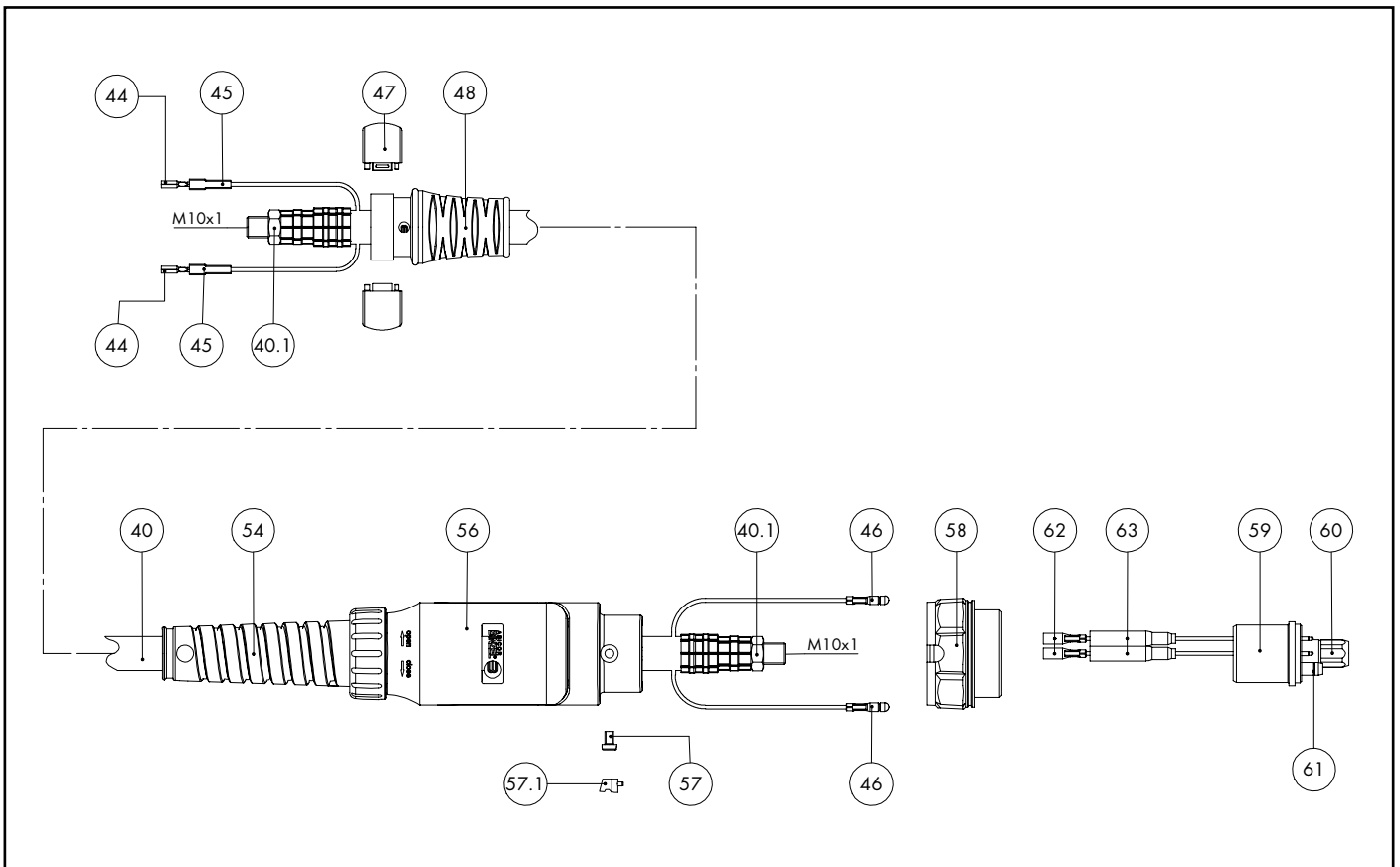

Pos.	Beschreibung	Angaben	Ident-Nr.	Warengruppe
58	Anschlussmutter M33x2		500.0213	9010
59	Zentralstecker KZ-2		501.0003	1095
60	Überwurfmutter M10x1	VE 10 Stck.	501.D536	1595
61	O-Ring 4x1	VE 20 Stck.	165.0002	9010
62	Buchse	VE 20 Stck.	175.0003	9010
63	Isolierhülse für Zentralstecker	VE 20 Stck.	501.2609.20	1395
Verschleißteile				
90	Stromdüse M6 E-Cu; Ø 0,6 (6x25)	VE 10 Stck.	140.0008	1030
90	Stromdüse M6 E-Cu; Ø 0,8 (6x25)	VE 10 Stck.	140.0059	1030
90	Stromdüse M6 E-Cu; Ø 1,0 (6x25)	VE 10 Stck.	140.0253	1030
90	Stromdüse M6 CuCrZr; Ø 0,6 (6x25)	VE 10 Stck.	140.0855	1031
90	Stromdüse M6 CuCrZr; Ø 0,8 (6x25)	VE 10 Stck.	140.0062	1031
90	Stromdüse M6 CuCrZr; Ø 1,0 (6x25)	VE 10 Stck.	140.0256	1031
90	Stromdüse M6 E-Cu; Ø 0,8 für Aludraht (6x25)	VE 10 Stck.	141.0002	1030
90	Stromdüse M6 E-Cu; Ø 1,0 für Aludraht (6x25)	VE 10 Stck.	141.0007	1030
90	Stromdüse M6 CuCrZr versilbert; Ø 0,8 (6x25)	VE 10 Stck.	147.0062	1031
90	Stromdüse M6 CuCrZr versilbert; Ø 1,0 (6x25)	VE 10 Stck.	147.0256	1031
100	Gasdüse; zylindrisch; NW Ø 16,0	VE 10 Stck.	145.0041	1036
103	Gasdüse; konisch; NW Ø 12,0	VE 10 Stck.	145.0075	1036
104	Gasdüse; konisch; mit verlängerter Isolierung; NW Ø 12,0	VE 10 Stck.	145.0107	1036
106	Gasdüse; stark konisch; NW Ø 9,5	VE 10 Stck.	145.0123	1036
108	Punktgasdüse; NW Ø 16,0	VE 10 Stck.	145.0168	1036
110	Punktgasdüse für Nagelschweißung; NW Ø 16,0	VE 10 Stck.	145.0186	1036
120	Führungsspirale isoliert; 1,5/4,0; blau; Draht-Ø 0,6-0,8; für 3,00 m		124.0011	1034
120	Führungsspirale isoliert; 1,5/4,0; blau; Draht-Ø 0,6-0,8; für 4,00 m		124.0012	1034
120	Führungsspirale isoliert; 1,5/4,0; blau; Draht-Ø 0,6-0,8; für 5,00 m		124.0015	1034

MIG/MAG-Schweißbrenner MB EVO 15

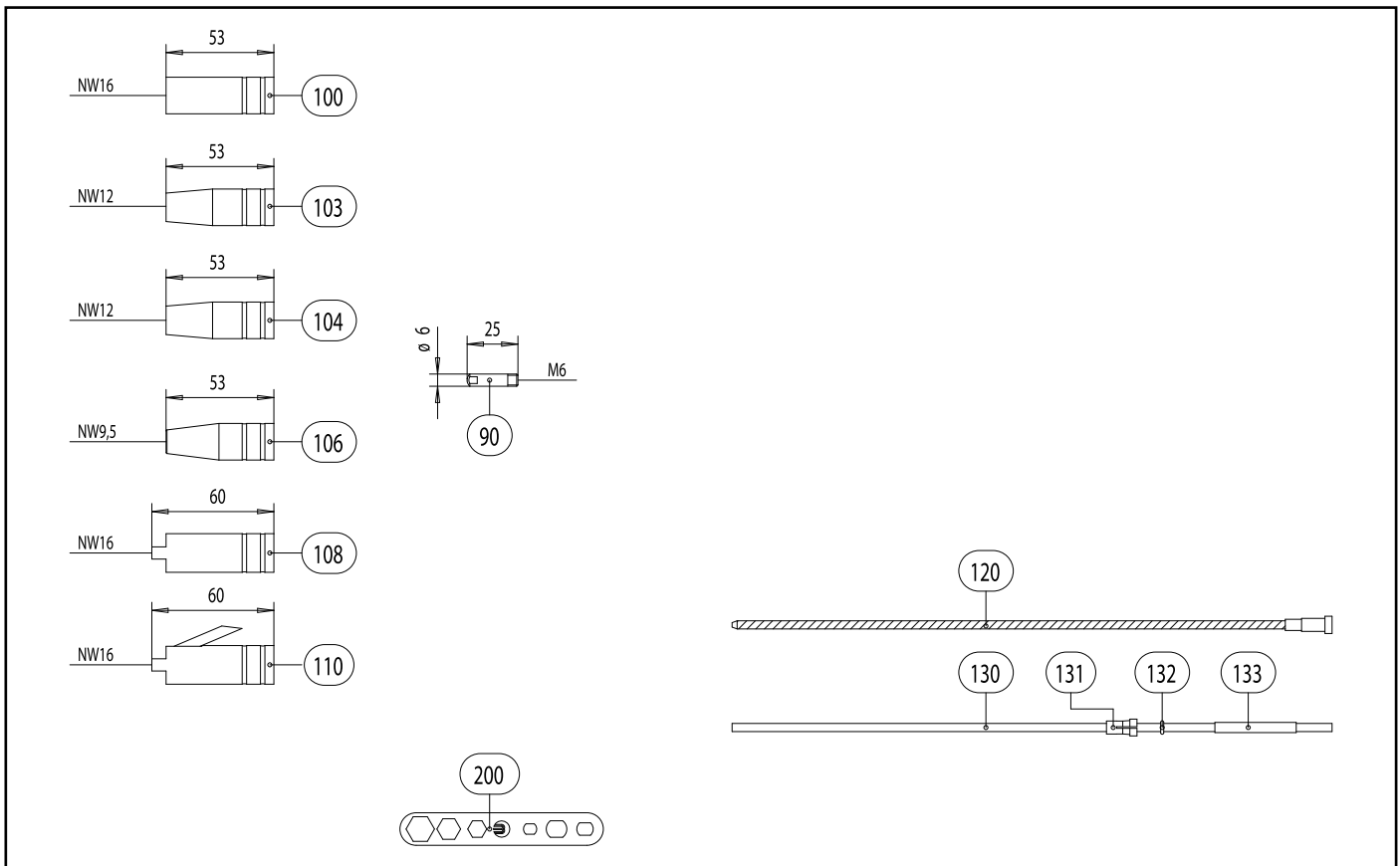

Pos. Beschreibung

Angaben

Ident-Nr.

Waren- gruppe

120	Führungsspirale isoliert; 2,0/4,5; rot; Draht-Ø 1,0-1,2; für 3,00 m		124.0026	1034
120	Führungsspirale isoliert; 2,0/4,5; rot; Draht-Ø 1,0-1,2; für 4,00 m		124.0031	1034
120	Führungsspirale isoliert; 2,0/4,5; rot; Draht-Ø 1,0-1,2; für 5,00 m		124.0035	1034
130	PTFE-Seele 1,5/4,0; blau; Draht-Ø 0,8-1,0; für 3,00 m		126.0005	1034
130	PTFE-Seele 1,5/4,0; blau; Draht-Ø 0,8-1,0; für 4,00 m		126.0008	1034
130	PTFE-Seele 1,5/4,0; blau; Draht-Ø 0,8-1,0; für 5,00 m		126.0011	1034
130	PTFE-Seele 2,0/4,0; rot; Draht-Ø 1,0-1,2; für 3,00 m		126.0021	1034
130	PTFE-Seele 2,0/4,0; rot; Draht-Ø 1,0-1,2; für 4,00 m		126.0026	1034
130	PTFE-Seele 2,0/4,0; rot; Draht-Ø 1,0-1,2; für 5,00 m		126.0028	1034
130	Kohle-PTFE-Seele 1,5/4,0; Draht-Ø 0,8-1,0; für 3,00 m		127.0002	1034
130	Kohle-PTFE-Seele 1,5/4,0; Draht-Ø 0,8-1,0; für 4,00 m		127.0003	1034
130	Kohle-PTFE-Seele 1,5/4,0; Draht-Ø 0,8-1,0; für 5,00 m		127.0004	1034
130	Kohle-PTFE-Seele 2,0/4,0; Draht-Ø 1,0-1,2; für 3,00 m		127.0005	1034
130	Kohle-PTFE-Seele 2,0/4,0; Draht-Ø 1,0-1,2; für 4,00 m		127.0007	1034
130	Kohle-PTFE-Seele 2,0/4,0; Draht-Ø 1,0-1,2; für 5,00 m		127.0008	1034
131	Haltenippel für Seele mit Außendurchmesser 4,0	VE 20 Stck.	131.0001	1095
132	O-Ring 3,5x1,5	VE 20 Stck.	165.0008	9010
133	Führungsrohr für Seelen bis Außendurchmesser 4,0 (200 mm)	VE 10 Stck.	129.0461	1095
200	Mehrfachschlüssel Standard	VE 10 Stck.	191.0001	9010

Notizen

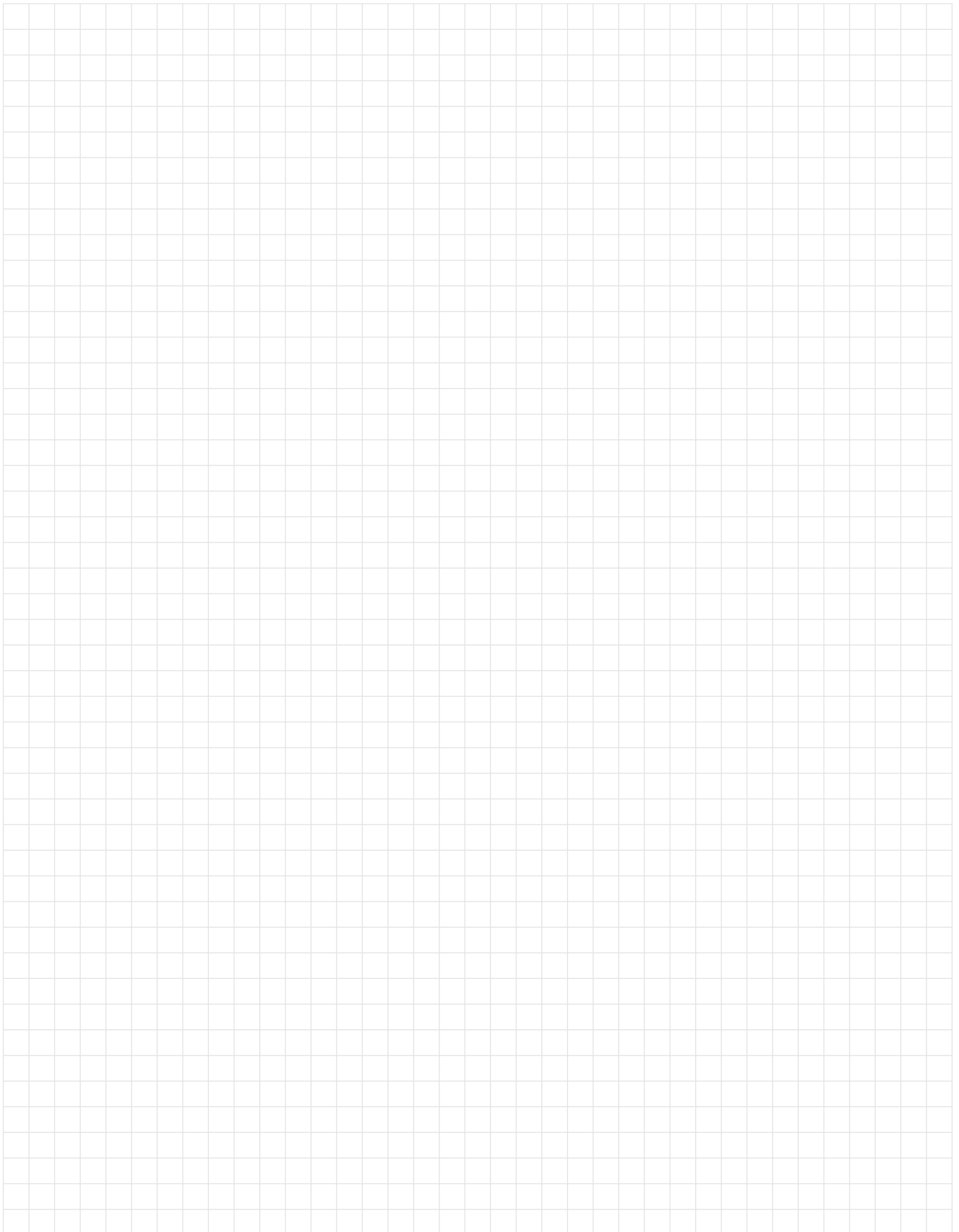

MIG/MAG-Schweißbrenner MB EVO 24

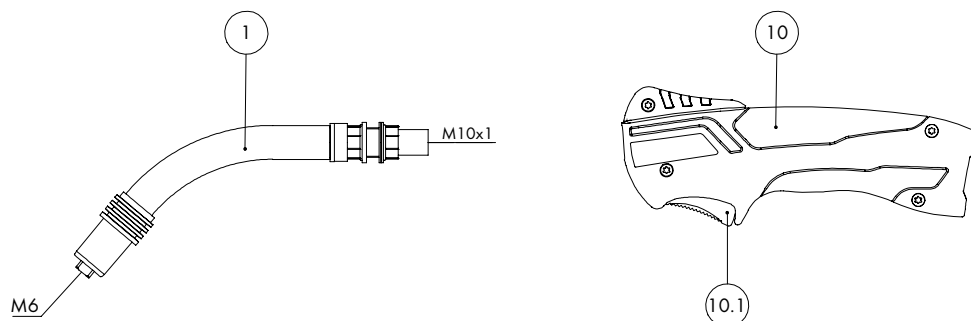

Pos. Beschreibung

Angaben

Ident-Nr.

Waren- gruppe

Pos.	Beschreibung	Angaben	Ident-Nr.	Waren- gruppe
Brenner				
	MB EVO 24; Zentralstecker KZ-2; 3,00 m		012.0368.1	1063
	MB EVO 24; Zentralstecker KZ-2; 4,00 m		012.0369.1	1063
	MB EVO 24; Zentralstecker KZ-2; 5,00 m		012.0370.1	1063
Brennerhals				
1	Brennerhals MB EVO PRO 24; 50° gebogen		012.0374.1	1007
Handgriff MB EVO 2K				
10	Handgriff MB EVO 2K; 2-pol., ac komplett		180.0178.1	1095
10.1	Drucktaster ergonomisch 2-pol.; MB EVO PRO / MB EVO		185.0142.1	9010
Schlauchpaket				
40	Bikox® Schlauchpaket, R25 für 3,00 m		160.D427	1511
40	Bikox® Schlauchpaket, R25 für 4,00 m		160.D428	1511
40	Bikox® Schlauchpaket, R25 für 5,00 m		160.D429	1511
40.1	Sechskantmutter M10x1	VE 10 Stck.	001.0009	9010
44	Kabelschuh	VE 20 Stck.	175.0022	9010
45	Isolierhülse für Kabelschuh	VE 20 Stck.	400.0119	1095
46	Rundstecker	VE 20 Stck.	175.0004	9010
47	Ringhälfte D=37 schwarz; MB EVO	VE 2 Stck.	400.D451.2	1595
48	Knickschutz kurz NW 17-22		400.D574.1	1595
54	Knickschutz NW 19		400.1010	1095
56	Anschlussgehäuse ac komplett; MB EVO PRO / MB EVO		501.2673.1	9010
57	Zylinderkopfschraube M4x6	VE 20 Stck.	000.0552	9010
57.1	Verschlusskappe 1	VE 20 Stck.	500.0251	9010
58	Anschlussmutter M33x2		500.0213	9010
59	Zentralstecker KZ-2		501.0003	1095
60	Überwurfmutter M10x1	VE 10 Stck.	501.D536	1595

MIG/MAG-Schweißbrenner MB EVO 24

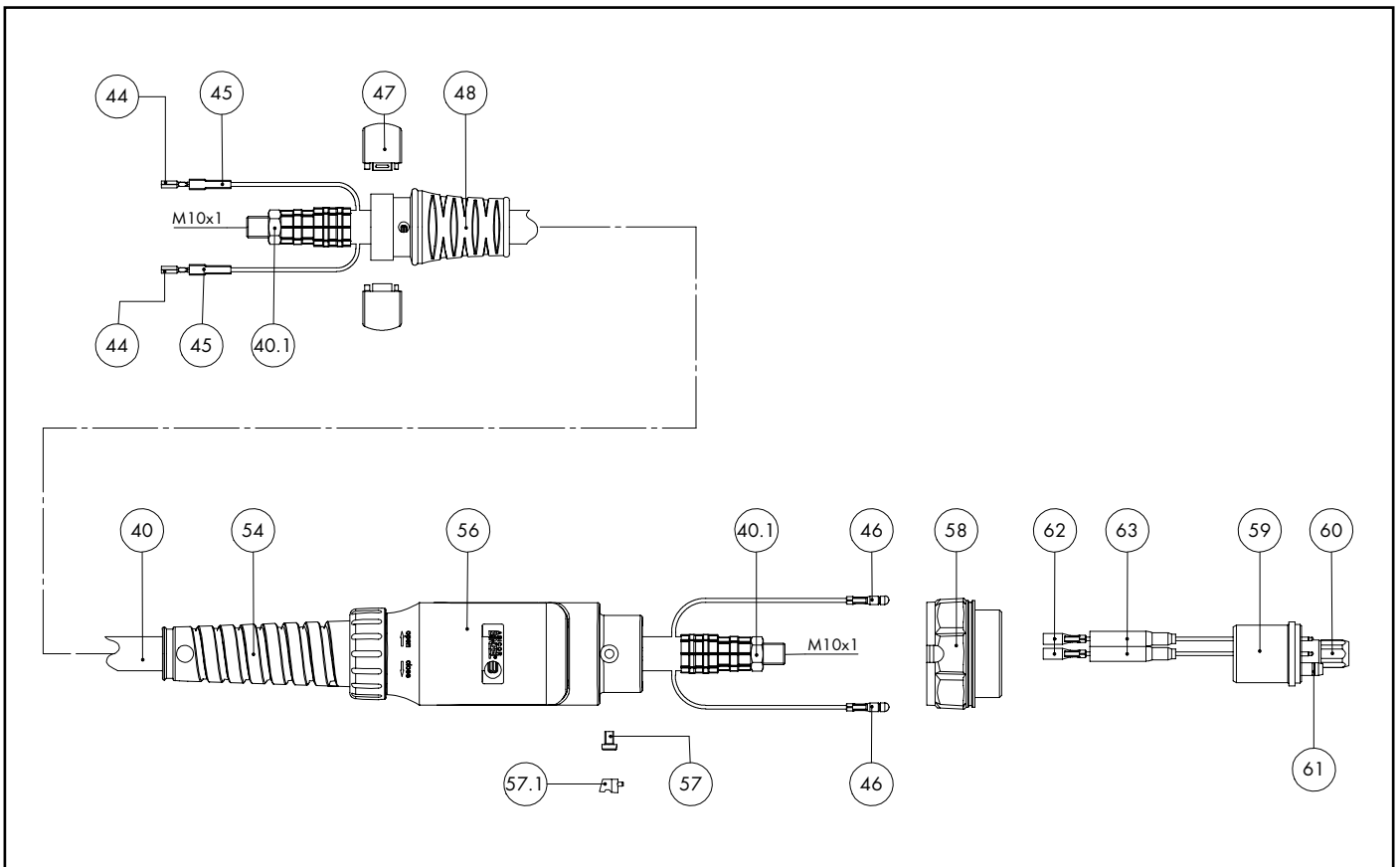

Pos. Beschreibung

Angaben

Ident-Nr.

Waren- gruppe

61	O-Ring 4x1	VE 20 Stck.	165.0002	9010
62	Buchse	VE 20 Stck.	175.0003	9010
63	Isolierhülse für Zentralstecker	VE 20 Stck.	501.2609.20	1395
Verschleißteile				
70	Gasverteiler, weiß	VE 10 Stck.	012.0183	1032
70	Gasverteiler, Silikongummi	VE 10 Stck.	012.0243	1032
80	Düsenstock M6; 26,0 mm	VE 10 Stck.	142.0003	1033
81	Düsenstock M6; 28,0 mm	VE 10 Stck.	142.0010	1033
90	Stromdüse M6 E-Cu; Ø 0,8 (8x28)	VE 10 Stck.	140.0051	1030
90	Stromdüse M6 E-Cu; Ø 1,0 (8x28)	VE 10 Stck.	140.0242	1030
90	Stromdüse M6 E-Cu; Ø 1,2 (8x28)	VE 10 Stck.	140.0379	1030
90	Stromdüse M6 CuCrZr; Ø 0,8 (8x28)	VE 10 Stck.	140.0054	1031
90	Stromdüse M6 CuCrZr; Ø 1,0 (8x28)	VE 10 Stck.	140.0245	1031
90	Stromdüse M6 CuCrZr; Ø 1,2 (8x28)	VE 10 Stck.	140.0382	1031
90	Stromdüse M6 E-Cu; Ø 0,8 für Aludraht (8x28)	VE 10 Stck.	141.0001	1030
90	Stromdüse M6 E-Cu; Ø 1,0 für Aludraht (8x28)	VE 10 Stck.	141.0006	1030
90	Stromdüse M6 E-Cu; Ø 1,2 für Aludraht (8x28)	VE 10 Stck.	141.0010	1030
90	Stromdüse M6 CuCrZr versilbert; Ø 0,8 (8x28)	VE 10 Stck.	147.0054	1031
90	Stromdüse M6 CuCrZr versilbert; Ø 1,0 (8x28)	VE 10 Stck.	147.0245	1031
90	Stromdüse M6 CuCrZr versilbert; Ø 1,2 (8x28)	VE 10 Stck.	147.0382	1031
100	Gasdüse; zylindrisch; NW Ø 17,0	VE 10 Stck.	145.0047	1036
101	Gasdüse; zylindrisch; schwere Ausführung; NW Ø 17,0	VE 10 Stck.	145.0062	1036
102	Gasdüse; konisch; NW Ø 12,5	VE 10 Stck.	145.0080	1036
103	Gasdüse; konisch; schwere Ausführung; NW Ø 12,5	VE 10 Stck.	145.0101	1036
104	Gasdüse; stark konisch; NW Ø 10,0	VE 10 Stck.	145.0128	1036
105	Punktgasdüse; NW Ø 17,0	VE 10 Stck.	145.0174	1036

MIG/MAG-Schweißbrenner MB EVO 24

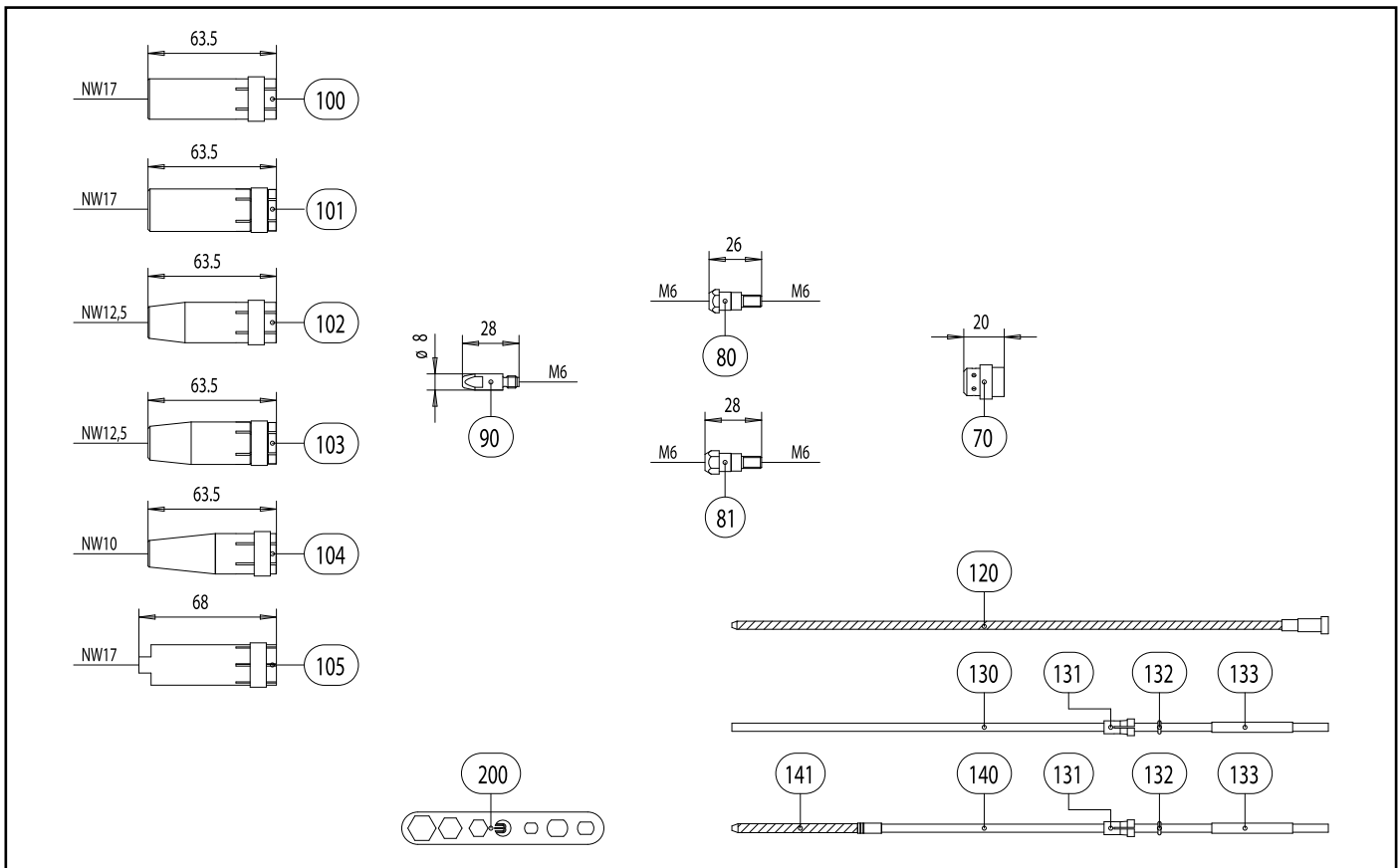

Pos. Beschreibung

Angaben

Ident-Nr.

Waren- gruppe

120	Führungsspirale isoliert; 1,5/4,0; blau; Draht-Ø 0,6-0,8; für 3,00 m		124.0011	1034
120	Führungsspirale isoliert; 1,5/4,0; blau; Draht-Ø 0,6-0,8; für 4,00 m		124.0012	1034
120	Führungsspirale isoliert; 1,5/4,0; blau; Draht-Ø 0,6-0,8; für 5,00 m		124.0015	1034
120	Führungsspirale isoliert; 2,0/4,5; rot; Draht-Ø 1,0-1,2; für 3,00 m		124.0026	1034
120	Führungsspirale isoliert; 2,0/4,5; rot; Draht-Ø 1,0-1,2; für 4,00 m		124.0031	1034
120	Führungsspirale isoliert; 2,0/4,5; rot; Draht-Ø 1,0-1,2; für 5,00 m		124.0035	1034
130	PTFE-Seele 1,5/4,0; blau; Draht-Ø 0,8-1,0; für 3,00 m		126.0005	1034
130	PTFE-Seele 1,5/4,0; blau; Draht-Ø 0,8-1,0; für 4,00 m		126.0008	1034
130	PTFE-Seele 1,5/4,0; blau; Draht-Ø 0,8-1,0; für 5,00 m		126.0011	1034
130	PTFE-Seele 2,0/4,0; rot; Draht-Ø 1,0-1,2; für 3,00 m		126.0021	1034
130	PTFE-Seele 2,0/4,0; rot; Draht-Ø 1,0-1,2; für 4,00 m		126.0026	1034
130	PTFE-Seele 2,0/4,0; rot; Draht-Ø 1,0-1,2; für 5,00 m		126.0028	1034
130	Kohle-PTFE-Seele 1,5/4,0; Draht-Ø 0,8-1,0; für 3,00 m		127.0002	1034
130	Kohle-PTFE-Seele 1,5/4,0; Draht-Ø 0,8-1,0; für 4,00 m		127.0003	1034
130	Kohle-PTFE-Seele 1,5/4,0; Draht-Ø 0,8-1,0; für 5,00 m		127.0004	1034
130	Kohle-PTFE-Seele 2,0/4,0; Draht-Ø 1,0-1,2; für 3,00 m		127.0005	1034
130	Kohle-PTFE-Seele 2,0/4,0; Draht-Ø 1,0-1,2; für 4,00 m		127.0007	1034
130	Kohle-PTFE-Seele 2,0/4,0; Draht-Ø 1,0-1,2; für 5,00 m		127.0008	1034
131	Haltenippel für Seele mit Außendurchmesser 4,0	VE 20 Stck.	131.0001	1095
132	O-Ring 3,5x1,5	VE 20 Stck.	165.0008	9010
133	Führungsrohr für Seelen bis Außendurchmesser 4,0 (200 mm)	VE 10 Stck.	129.0461	1095
140	Kombidrahtführung PA/Messing; Draht-Ø 1,0-1,2; für 3,00 m		128.M002	1034
140	Kombidrahtführung PA/Messing; Draht-Ø 1,0-1,2; für 4,00 m		128.M003	1034
140	Kombidrahtführung PA/Messing; Draht-Ø 1,0-1,2; für 5,00 m		128.M004	1034
141	Messingspirale für Kombidrahtführung mit Hülse konfektioniert 200 mm	VE 10 Stck.	001.0305	1095
200	Mehrfachschlüssel Standard	VE 10 Stck.	191.0001	9010

Notizen

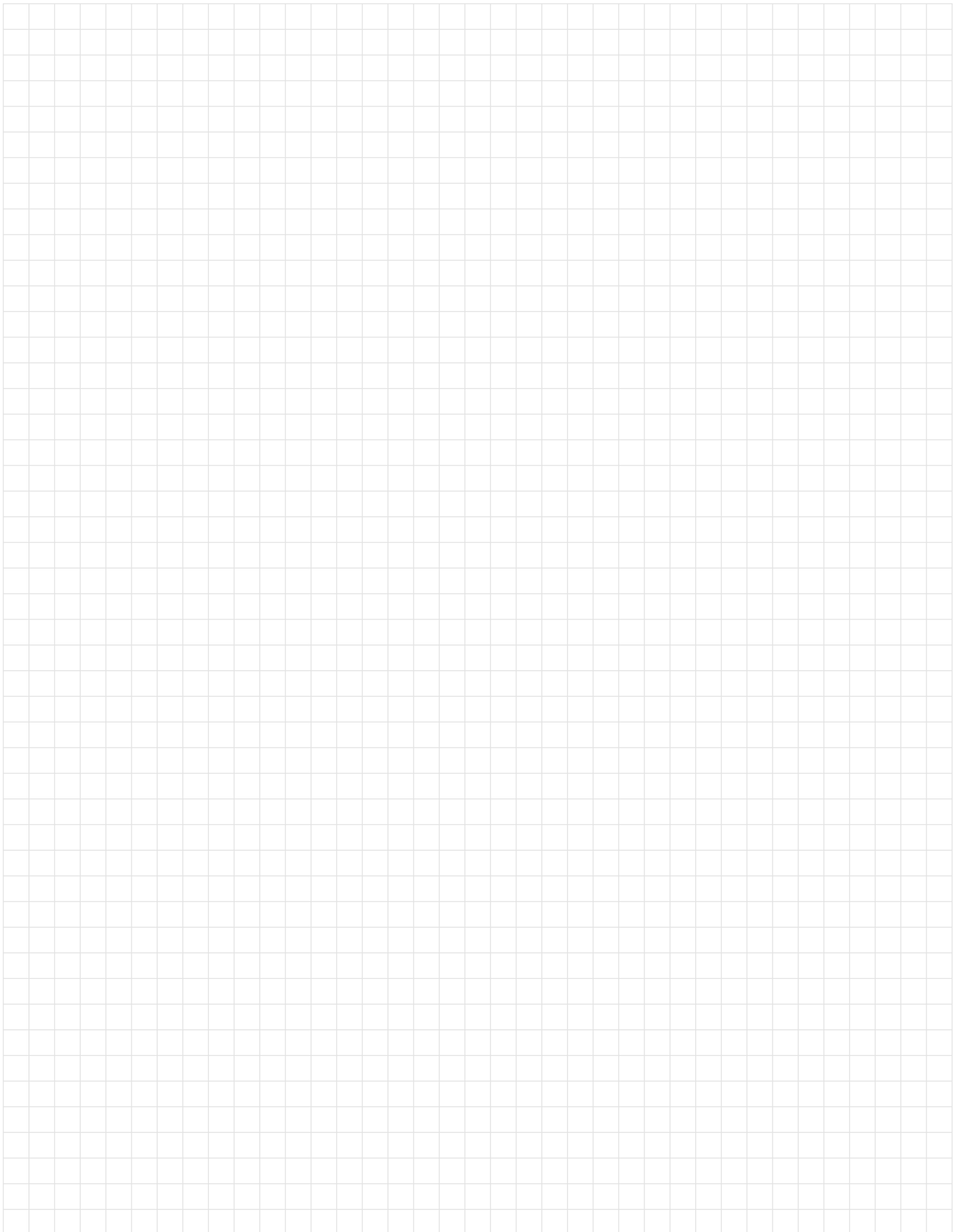

MIG/MAG-Schweißbrenner MB EVO 25

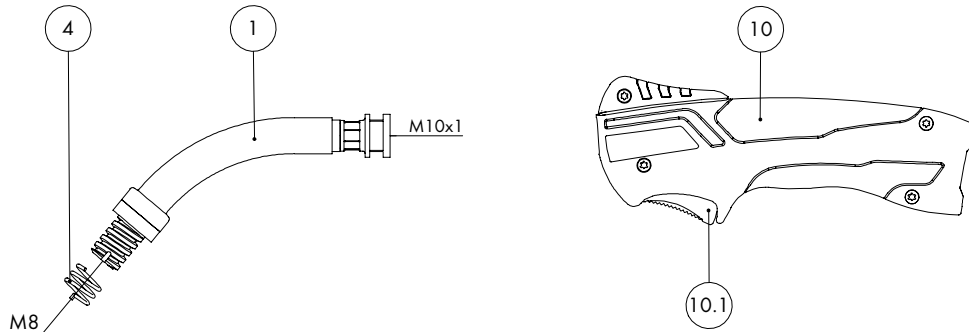

Pos.	Beschreibung	Angaben	Ident-Nr.	Waren- gruppe
Brenner				
	MB EVO 25; Zentralstecker KZ-2; 3,00 m		004.0668.1	1063
	MB EVO 25; Zentralstecker KZ-2; 4,00 m		004.0669.1	1063
	MB EVO 25; Zentralstecker KZ-2; 5,00 m		004.0670.1	1063
Brennerhals				
1	Brennerhals MB EVO PRO 25; 50° gebogen		004.0663.1	1007
4	Haltefeder	VE 100 Stck.	003.0013	1095
Handgriff MB EVO 2K				
10	Handgriff MB EVO 2K; 2-pol., ac komplett		180.0178.1	1095
10.1	Drucktaster ergonomisch 2-pol.; MB EVO PRO / MB EVO		185.0142.1	9010
Schlauchpaket				
40	Bikox® Schlauchpaket, R20 für 3,00 m		160.1294.1	1511
40	Bikox® Schlauchpaket, R20 für 4,00 m		160.1295.1	1511
40	Bikox® Schlauchpaket, R20 für 5,00 m		160.1296.1	1511
40.1	Sechskantmutter M10x1	VE 10 Stck.	001.0009	9010
44	Kabelschuh	VE 20 Stck.	175.0022	9010
45	Isolierhülse für Kabelschuh	VE 20 Stck.	400.0119	1095
46	Rundstecker	VE 20 Stck.	175.0004	9010
47	Ringhälfte D=37 schwarz; MB EVO	VE 2 Stck.	400.D451.2	1595
48	Knickschutz kurz NW 17-22		400.D574.1	1595
54	Knickschutz NW 19		400.1010	1095
56	Anschlussgehäuse ac komplett; MB EVO PRO / MB EVO		501.2673.1	9010
57	Zylinderkopfschraube M4x6	VE 20 Stck.	000.0552	9010
57.1	Verschlusskappe 1	VE 20 Stck.	500.0251	9010
58	Anschlussmutter M33x2		500.0213	9010
59	Zentralstecker KZ-2		501.0003	1095

MIG/MAG-Schweißbrenner MB EVO 25

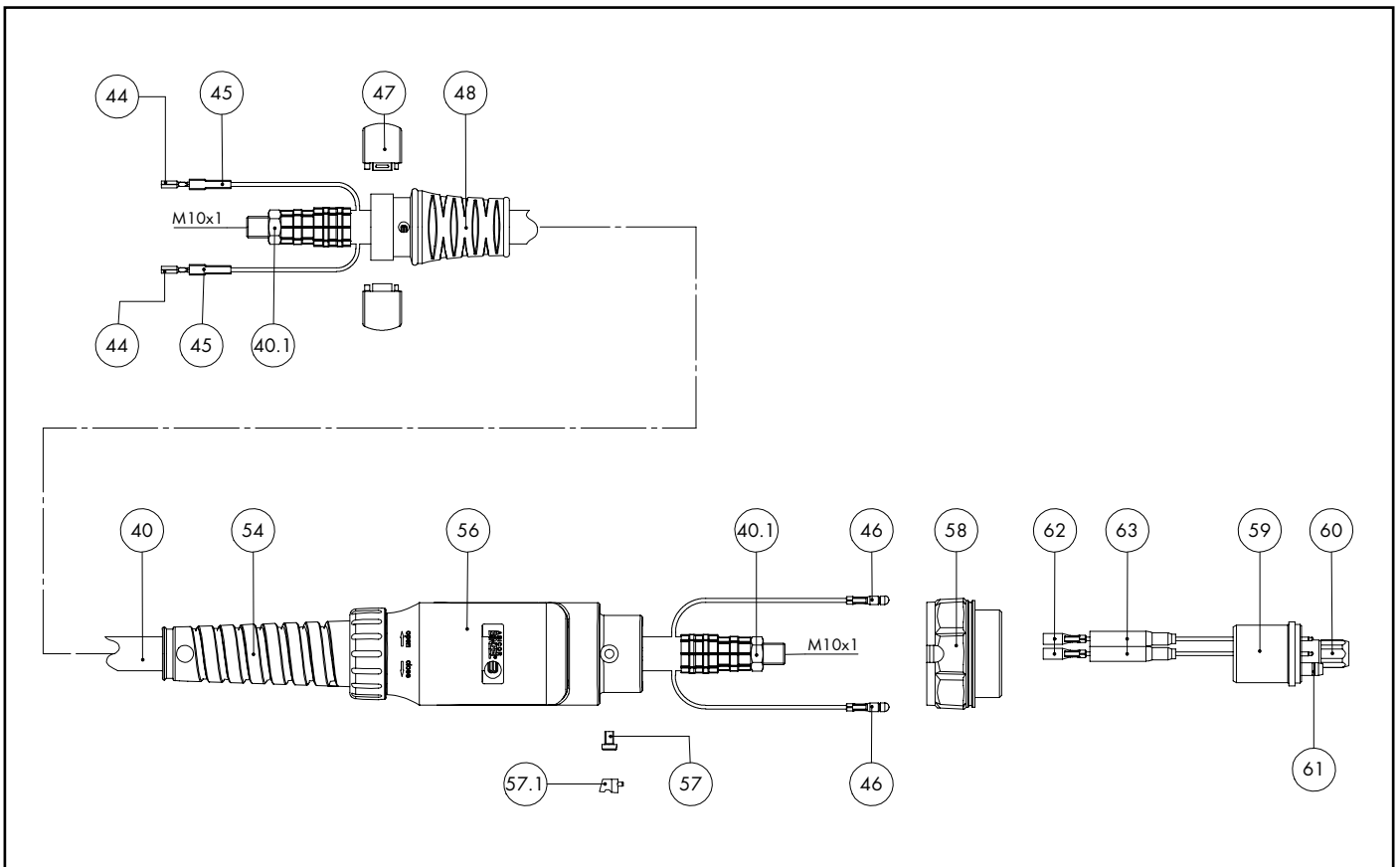

Pos.	Beschreibung	Angaben	Ident-Nr.	Warengruppe
60	Überwurfmutter M10x1	VE 10 Stck.	501.D536	1595
61	O-Ring 4x1	VE 20 Stck.	165.0002	9010
62	Buchse	VE 20 Stck.	175.0003	9010
63	Isolierhülse für Zentralstecker	VE 20 Stck.	501.2609.20	1395
Verschleißteile				
80	Düsenstock M6; 35,0 mm	VE 10 Stck.	142.0001	1033
81	Düsenstock M6; 37,0 mm	VE 10 Stck.	142.0267.10	1033
90	Stromdüse M6 E-Cu; Ø 0,8 (8x28)	VE 10 Stck.	140.0051	1030
90	Stromdüse M6 E-Cu; Ø 1,0 (8x28)	VE 10 Stck.	140.0242	1030
90	Stromdüse M6 E-Cu; Ø 1,2 (8x28)	VE 10 Stck.	140.0379	1030
90	Stromdüse M6 CuCrZr; Ø 0,8 (8x28)	VE 10 Stck.	140.0054	1031
90	Stromdüse M6 CuCrZr; Ø 1,0 (8x28)	VE 10 Stck.	140.0245	1031
90	Stromdüse M6 CuCrZr; Ø 1,2 (8x28)	VE 10 Stck.	140.0382	1031
90	Stromdüse M6 E-Cu; Ø 0,8 für Aludraht (8x28)	VE 10 Stck.	141.0001	1030
90	Stromdüse M6 E-Cu; Ø 1,0 für Aludraht (8x28)	VE 10 Stck.	141.0006	1030
90	Stromdüse M6 E-Cu; Ø 1,2 für Aludraht (8x28)	VE 10 Stck.	141.0010	1030
90	Stromdüse M6 CuCrZr versilbert; Ø 0,8 (8x28)	VE 10 Stck.	147.0054	1031
90	Stromdüse M6 CuCrZr versilbert; Ø 1,0 (8x28)	VE 10 Stck.	147.0245	1031
90	Stromdüse M6 CuCrZr versilbert; Ø 1,2 (8x28)	VE 10 Stck.	147.0382	1031
100	Gasdüse; zylindrisch; NW Ø 18,0	VE 10 Stck.	145.0042	1036
102	Gasdüse; konisch; NW Ø 15,0	VE 10 Stck.	145.0076	1036
103	Gasdüse; konisch; mit verlängerter Isolierung; NW Ø 15,0	VE 10 Stck.	145.0100	1036
104	Gasdüse; stark konisch; NW Ø 11,5	VE 10 Stck.	145.0124	1036
109	Punktgasdüse; NW Ø 18,0	VE 10 Stck.	145.0169	1036
120	Führungsspirale isoliert; 1,5/4,0; blau; Draht-Ø 0,6-0,8; für 3,00 m		124.0011	1034
120	Führungsspirale isoliert; 1,5/4,0; blau; Draht-Ø 0,6-0,8; für 4,00 m		124.0012	1034

MIG/MAG-Schweißbrenner MB EVO 25

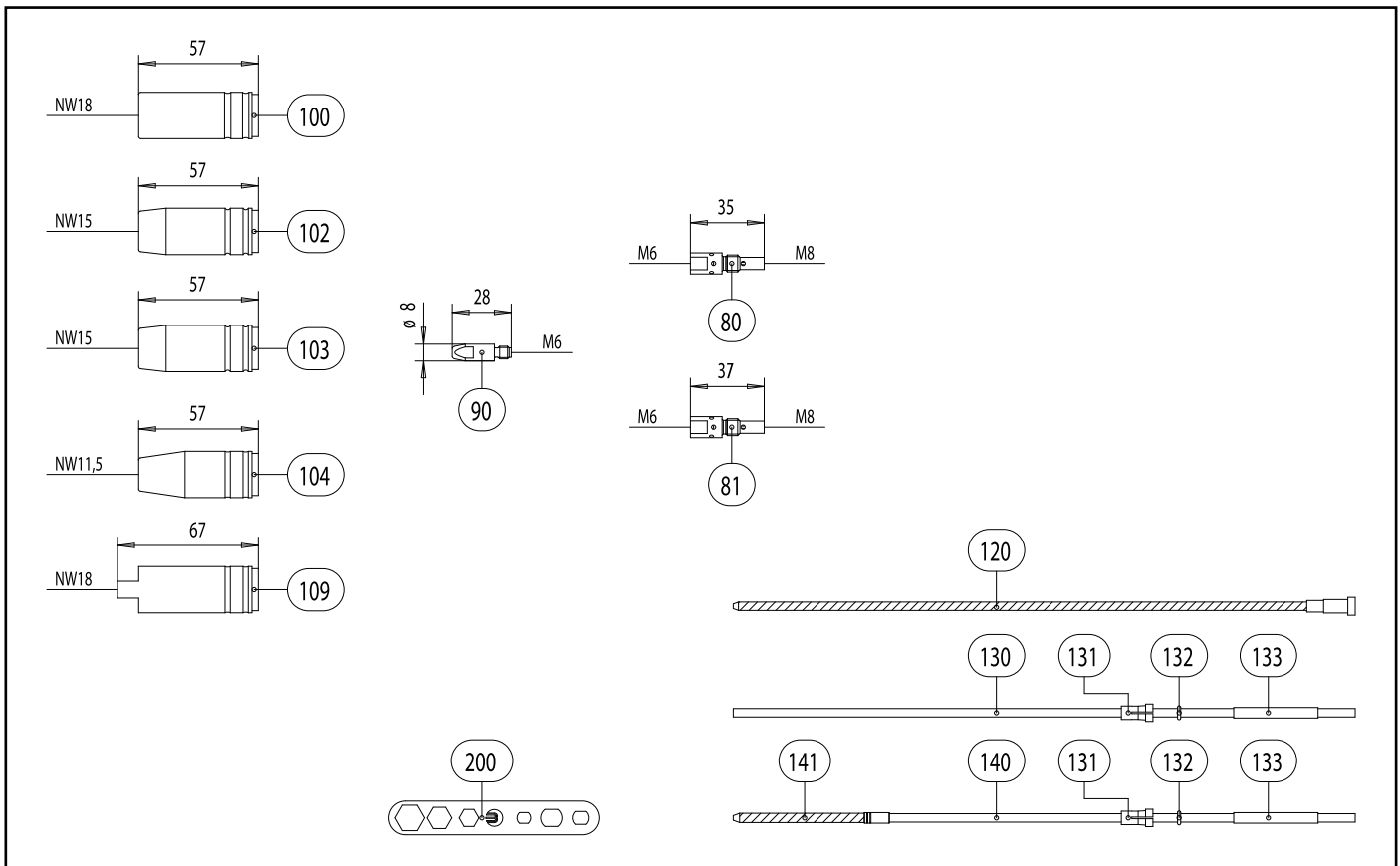

Pos. Beschreibung

Angaben

Ident-Nr.

Waren- gruppe

Pos.	Beschreibung	Angaben	Ident-Nr.	Waren- gruppe
120	Führungsspirale isoliert; 1,5/4,0; blau; Draht-Ø 0,6-0,8; für 5,00 m		124.0015	1034
120	Führungsspirale isoliert; 2,0/4,5; rot; Draht-Ø 1,0-1,2; für 3,00 m		124.0026	1034
120	Führungsspirale isoliert; 2,0/4,5; rot; Draht-Ø 1,0-1,2; für 4,00 m		124.0031	1034
120	Führungsspirale isoliert; 2,0/4,5; rot; Draht-Ø 1,0-1,2; für 5,00 m		124.0035	1034
130	PTFE-Seele 1,5/4,0; blau; Draht-Ø 0,8-1,0; für 3,00 m		126.0005	1034
130	PTFE-Seele 1,5/4,0; blau; Draht-Ø 0,8-1,0; für 4,00 m		126.0008	1034
130	PTFE-Seele 1,5/4,0; blau; Draht-Ø 0,8-1,0; für 5,00 m		126.0011	1034
130	PTFE-Seele 2,0/4,0; rot; Draht-Ø 1,0-1,2; für 3,00 m		126.0021	1034
130	PTFE-Seele 2,0/4,0; rot; Draht-Ø 1,0-1,2; für 4,00 m		126.0026	1034
130	PTFE-Seele 2,0/4,0; rot; Draht-Ø 1,0-1,2; für 5,00 m		126.0028	1034
130	Kohle-PTFE-Seele 1,5/4,0; Draht-Ø 0,8-1,0; für 3,00 m		127.0002	1034
130	Kohle-PTFE-Seele 1,5/4,0; Draht-Ø 0,8-1,0; für 4,00 m		127.0003	1034
130	Kohle-PTFE-Seele 1,5/4,0; Draht-Ø 0,8-1,0; für 5,00 m		127.0004	1034
130	Kohle-PTFE-Seele 2,0/4,0; Draht-Ø 1,0-1,2; für 3,00 m		127.0005	1034
130	Kohle-PTFE-Seele 2,0/4,0; Draht-Ø 1,0-1,2; für 4,00 m		127.0007	1034
130	Kohle-PTFE-Seele 2,0/4,0; Draht-Ø 1,0-1,2; für 5,00 m		127.0008	1034
131	Haltenippel für Seele mit Außendurchmesser 4,0	VE 20 Stck.	131.0001	1095
132	O-Ring 3,5x1,5	VE 20 Stck.	165.0008	9010
133	Führungrohr für Seelen bis Außendurchmesser 4,0 (200 mm)	VE 10 Stck.	129.0461	1095
140	Kombidrahtführung PA/Messing; Draht-Ø 1,0-1,2; für 3,00 m		128.M002	1034
140	Kombidrahtführung PA/Messing; Draht-Ø 1,0-1,2; für 4,00 m		128.M003	1034
140	Kombidrahtführung PA/Messing; Draht-Ø 1,0-1,2; für 5,00 m		128.M004	1034
141	Messingspirale für Kombidrahtführung mit Hülse konfektioniert 200 mm	VE 10 Stck.	001.0305	1095
200	Mehrfachschlüssel Standard	VE 10 Stck.	191.0001	9010

Notizen

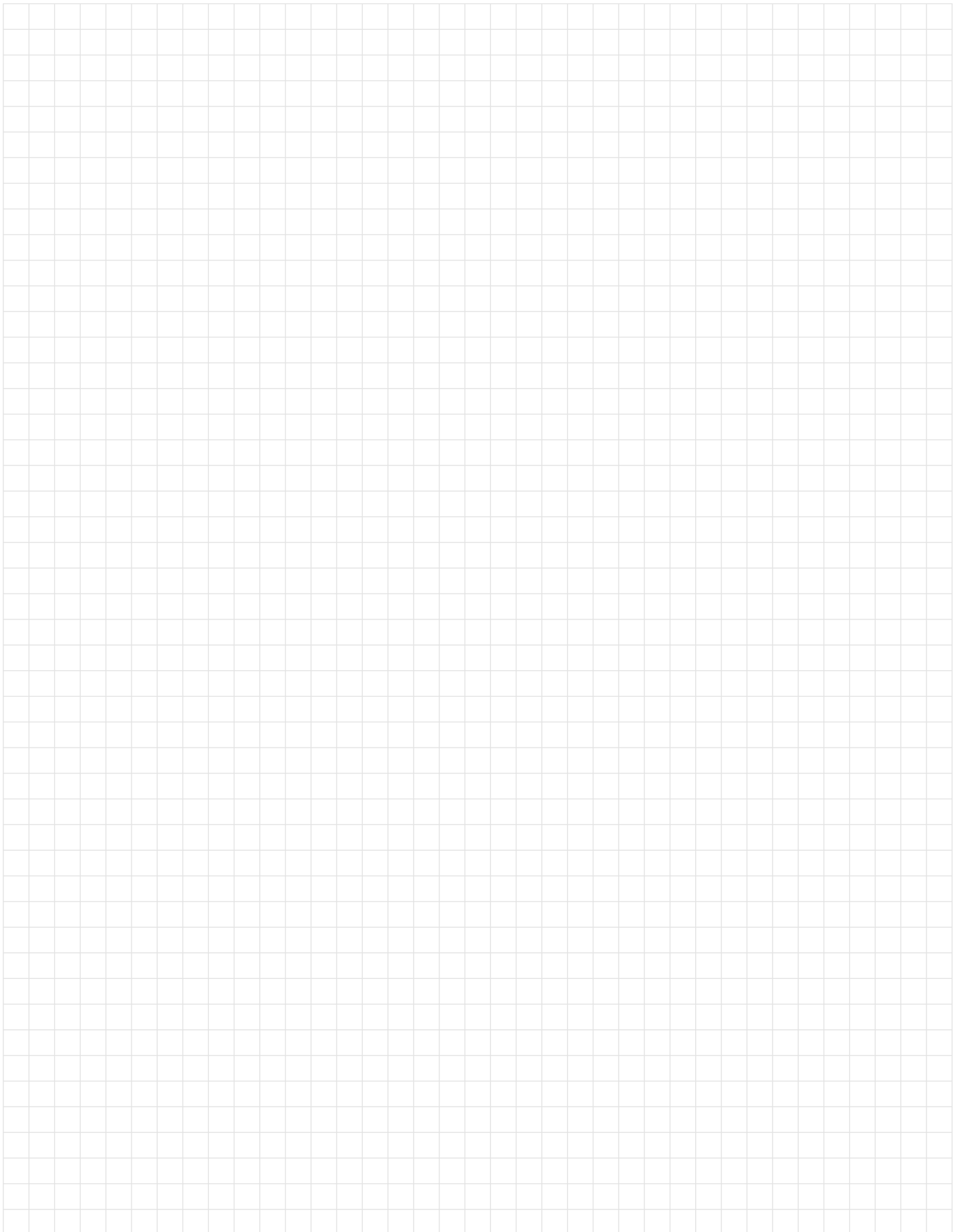

MIG/MAG-Schweißbrenner MB EVO 26

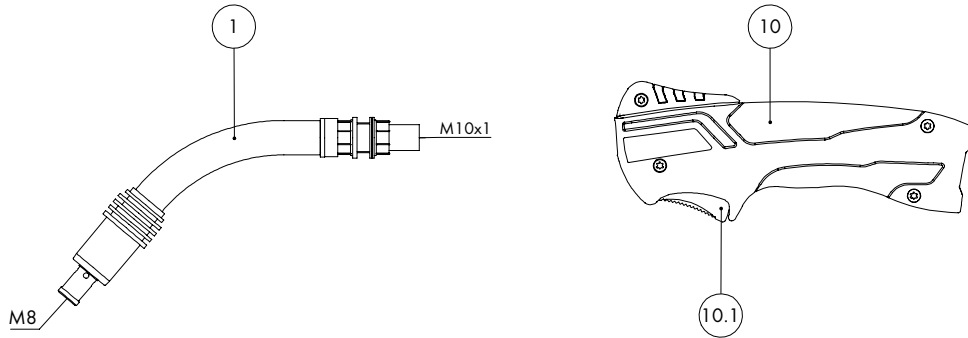

Pos. Beschreibung

Angaben

Ident-Nr.

Waren- gruppe

Pos.	Beschreibung	Angaben	Ident-Nr.	Waren- gruppe
Brenner				
	MB EVO 26; Zentralstecker KZ-2; 3,00 m		018.0208.1	1065
	MB EVO 26; Zentralstecker KZ-2; 4,00 m		018.0209.1	1065
	MB EVO 26; Zentralstecker KZ-2; 5,00 m		018.0210.1	1065
Brennerhals				
1	Brennerhals MB EVO PRO 26; 50° gebogen		018.0214.1	1014
Handgriff MB EVO 2K				
10	Handgriff MB EVO 2K; 2-pol., ac komplett		180.0178.1	1095
10.1	Drucktaster ergonomisch 2-pol.; MB EVO PRO / MB EVO		185.0142.1	9010
Schlauchpaket				
40	Bikox® Schlauchpaket, R30 für 3,00 m		160.1305.1	1511
40	Bikox® Schlauchpaket, R30 für 4,00 m		160.1306.1	1511
40	Bikox® Schlauchpaket, R30 für 5,00 m		160.1307.1	1511
40.1	Sechskantmutter M10x1	VE 10 Stck.	001.0009	9010
44	Kabelschuh	VE 20 Stck.	175.0022	9010
45	Isolierhülse für Kabelschuh	VE 20 Stck.	400.0119	1095
46	Rundstecker	VE 20 Stck.	175.0004	9010
47	Ringhälfte D=37 schwarz; MB EVO	VE 2 Stck.	400.D451.2	1595
48	Knickschutz kurz NW 17-22		400.D574.1	1595
54	Knickschutz NW 19		400.1010	1095
56	Anschlussgehäuse ac komplett; MB EVO PRO / MB EVO		501.2673.1	9010
57	Zylinderkopfschraube M4x6	VE 20 Stck.	000.0552	9010
57.1	Verschlusskappe 1	VE 20 Stck.	500.0251	9010
58	Anschlussmutter M33x2		500.0213	9010
59	Zentralstecker KZ-2		501.0003	1095
60	Überwurfmutter M10x1	VE 10 Stck.	501.D536	1595

MIG/MAG-Schweißbrenner MB EVO 26

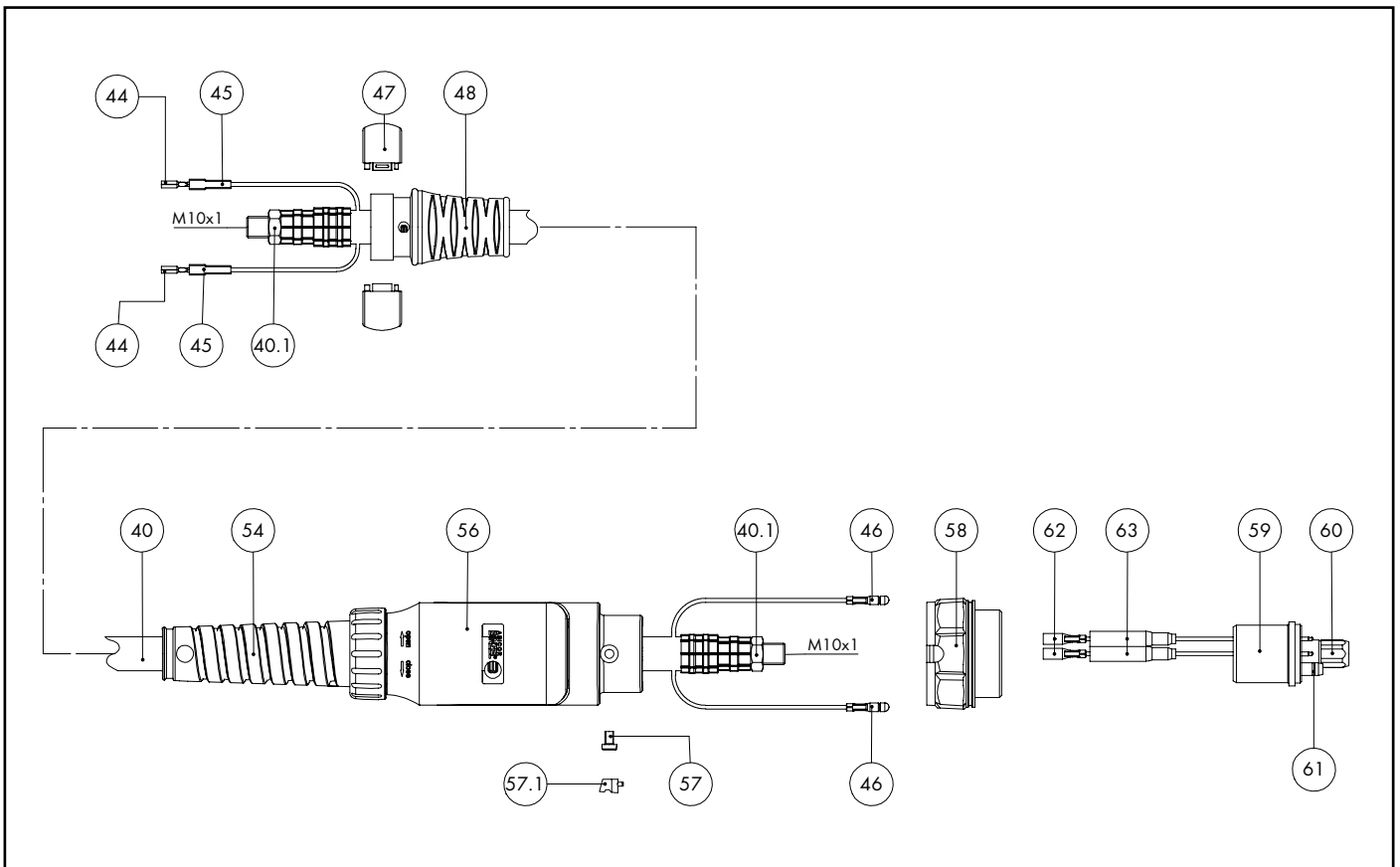

Pos. Beschreibung

Angaben

Ident-Nr.

Waren- gruppe

61	O-Ring 4x1	VE 20 Stck.	165.0002	9010
62	Buchse	VE 20 Stck.	175.0003	9010
63	Isolierhülse für Zentralstecker	VE 20 Stck.	501.2609.20	1395
Verschleißteile				
70	Gasverteiler, weiß	VE 10 Stck.	018.0116	1032
70	Gasverteiler, Keramik	VE 10 Stck.	018.0141	1032
80	Düsenstock M6; 22,0 mm (kurz)	VE 10 Stck.	142.0007	1033
81	Düsenstock M6; 25,0 mm (lang)	VE 10 Stck.	142.0012	1033
82	Düsenstock M8; 22,0 mm (kurz)	VE 10 Stck.	142.0082	1033
83	Düsenstock M8; 25,0 mm (lang)	VE 10 Stck.	142.0026	1033
90	Stromdüse M6 E-Cu; Ø 0,8 (8x28)	VE 10 Stck.	140.0051	1030
90	Stromdüse M6 E-Cu; Ø 1,0 (8x28)	VE 10 Stck.	140.0242	1030
90	Stromdüse M6 E-Cu; Ø 1,2 (8x28)	VE 10 Stck.	140.0379	1030
90	Stromdüse M6 CuCrZr; Ø 0,8 (8x28)	VE 10 Stck.	140.0054	1031
90	Stromdüse M6 CuCrZr; Ø 1,0 (8x28)	VE 10 Stck.	140.0245	1031
90	Stromdüse M6 CuCrZr; Ø 1,2 (8x28)	VE 10 Stck.	140.0382	1031
90	Stromdüse M6 E-Cu; Ø 0,8 für Aludraht (8x28)	VE 10 Stck.	141.0001	1030
90	Stromdüse M6 E-Cu; Ø 1,0 für Aludraht (8x28)	VE 10 Stck.	141.0006	1030
90	Stromdüse M6 E-Cu; Ø 1,2 für Aludraht (8x28)	VE 10 Stck.	141.0010	1030
90	Stromdüse M6 CuCrZr versilbert; Ø 0,8 (8x28)	VE 10 Stck.	147.0054	1031
90	Stromdüse M6 CuCrZr versilbert; Ø 1,0 (8x28)	VE 10 Stck.	147.0245	1031
90	Stromdüse M6 CuCrZr versilbert; Ø 1,2 (8x28)	VE 10 Stck.	147.0382	1031
91	Stromdüse M8 E-Cu; Ø 0,8 (10x30)	VE 10 Stck.	140.0114	1030
91	Stromdüse M8 E-Cu; Ø 1,0 (10x30)	VE 10 Stck.	140.0313	1030
91	Stromdüse M8 E-Cu; Ø 1,2 (10x30)	VE 10 Stck.	140.0442	1030
91	Stromdüse M8 CuCrZr; Ø 0,8 (10x30)	VE 10 Stck.	140.0117	1031

MIG/MAG-Schweißbrenner MB EVO 26

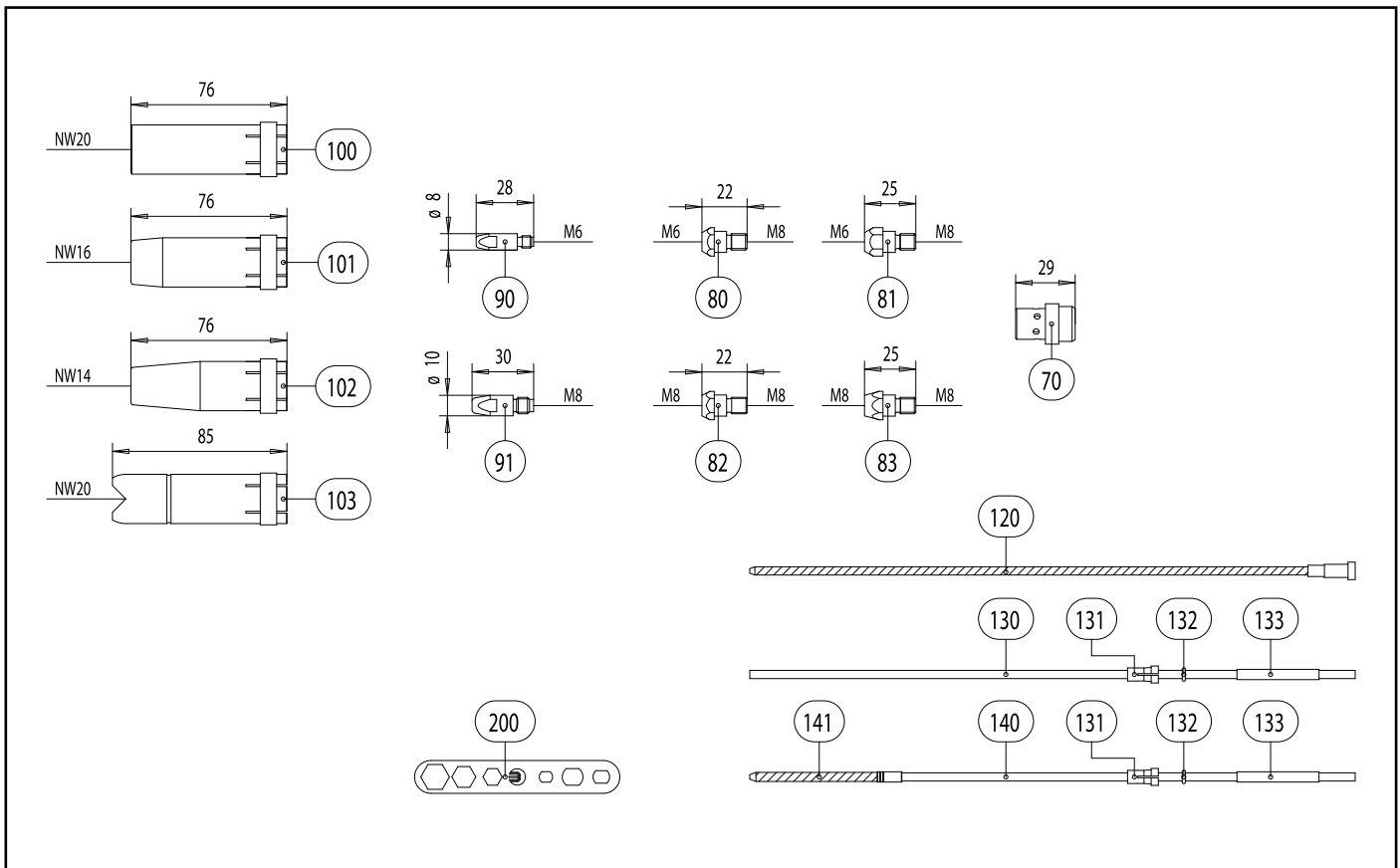

Pos. Beschreibung

Angaben

Ident-Nr.

Waren- gruppe

91	Stromdüse M8 CuCrZr; Ø 1,0 (10x30)	VE 10 Stck.	140.0316	1031
91	Stromdüse M8 CuCrZr; Ø 1,2 (10x30)	VE 10 Stck.	140.0445	1031
91	Stromdüse M8 E-Cu; Ø 0,8 für Aludraht (10x30)	VE 10 Stck.	141.0003	1030
91	Stromdüse M8 E-Cu; Ø 1,0 für Aludraht (10x30)	VE 10 Stck.	141.0008	1030
91	Stromdüse M8 E-Cu; Ø 1,2 für Aludraht (10x30)	VE 10 Stck.	141.0015	1030
91	Stromdüse M8 CuCrZr versilbert; Ø 0,8 (10x30)	VE 10 Stck.	147.0117	1031
91	Stromdüse M8 CuCrZr versilbert; Ø 1,0 (10x30)	VE 10 Stck.	147.0316	1031
91	Stromdüse M8 CuCrZr versilbert; Ø 1,2 (10x30)	VE 10 Stck.	147.0445	1031
100	Gasdüse; zylindrisch; NW Ø 20,0	VE 10 Stck.	145.0051	1037
101	Gasdüse; konisch; NW Ø 16,0	VE 10 Stck.	145.0085	1037
102	Gasdüse; stark konisch; NW Ø 14,0	VE 10 Stck.	145.0132	1037
103	Punktgasdüse; NW Ø 20,0	VE 10 Stck.	145.0179	1037
120	Führungsspirale isoliert; 1,5/4,0; blau; Draht-Ø 0,6-0,8; für 3,00 m		124.0011	1034
120	Führungsspirale isoliert; 1,5/4,0; blau; Draht-Ø 0,6-0,8; für 4,00 m		124.0012	1034
120	Führungsspirale isoliert; 1,5/4,0; blau; Draht-Ø 0,6-0,8; für 5,00 m		124.0015	1034
120	Führungsspirale isoliert; 2,0/4,5; rot; Draht-Ø 1,0-1,2; für 3,00 m		124.0026	1034
120	Führungsspirale isoliert; 2,0/4,5; rot; Draht-Ø 1,0-1,2; für 4,00 m		124.0031	1034
120	Führungsspirale isoliert; 2,0/4,5; rot; Draht-Ø 1,0-1,2; für 5,00 m		124.0035	1034
130	PTFE-Seele 1,5/4,0; blau; Draht-Ø 0,8-1,0; für 3,00 m		126.0005	1034
130	PTFE-Seele 1,5/4,0; blau; Draht-Ø 0,8-1,0; für 4,00 m		126.0008	1034
130	PTFE-Seele 1,5/4,0; blau; Draht-Ø 0,8-1,0; für 5,00 m		126.0011	1034
130	PTFE-Seele 2,0/4,0; rot; Draht-Ø 1,0-1,2; für 3,00 m		126.0021	1034
130	PTFE-Seele 2,0/4,0; rot; Draht-Ø 1,0-1,2; für 4,00 m		126.0026	1034
130	PTFE-Seele 2,0/4,0; rot; Draht-Ø 1,0-1,2; für 5,00 m		126.0028	1034
130	Kohle-PTFE-Seele 1,5/4,0; Draht-Ø 0,8-1,0; für 3,00 m		127.0002	1034
130	Kohle-PTFE-Seele 1,5/4,0; Draht-Ø 0,8-1,0; für 4,00 m		127.0003	1034

MIG/MAG-Schweißbrenner MB EVO 36

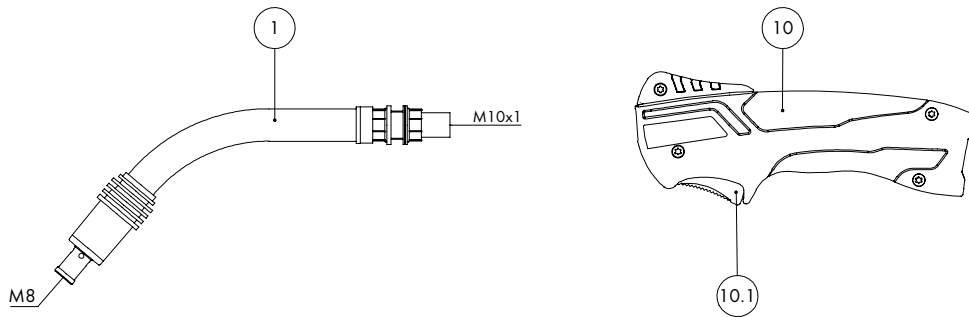

Pos. Beschreibung

Angaben

Ident-Nr.

Waren- gruppe

Pos.	Beschreibung	Angaben	Ident-Nr.	Waren- gruppe
Brenner				
	MB EVO 36; Zentralstecker KZ-2; 3,00 m		014.0526.1	1065
	MB EVO 36; Zentralstecker KZ-2; 4,00 m		014.0527.1	1065
	MB EVO 36; Zentralstecker KZ-2; 5,00 m		014.0528.1	1065
Brennerhals				
1	Brennerhals MB EVO PRO 36; 50° gebogen		014.0518.1	1014
Handgriff MB EVO 2K				
10	Handgriff MB EVO 2K; 2-pol., ac komplett		180.0178.1	1095
10.1	Drucktaster ergonomisch 2-pol.; MB EVO PRO / MB EVO		185.0142.1	9010
Schlauchpaket				
40	Bikox® Schlauchpaket, R40 für 3,00 m		160.1308.1	1511
40	Bikox® Schlauchpaket, R40 für 4,00 m		160.1309.1	1511
40	Bikox® Schlauchpaket, R40 für 5,00 m		160.1310.1	1511
40.1	Sechskantmutter M10x1	VE 10 Stck.	001.0009	9010
44	Kabelschuh	VE 20 Stck.	175.0022	9010
45	Isolierhülse für Kabelschuh	VE 20 Stck.	400.0119	1095
46	Rundstecker	VE 20 Stck.	175.0004	9010
47	Ringhälfte D=37 schwarz; MB EVO	VE 2 Stck.	400.D451.2	1595
48	Knickschutz kurz NW 17-22		400.D574.1	1595
54	Knickschutz NW 19		400.1010	1095
56	Anschlussgehäuse ac komplett; MB EVO PRO / MB EVO		501.2673.1	9010
57	Zylinderkopfschraube M4x6	VE 20 Stck.	000.0552	9010
57.1	Verschlusskappe 1	VE 20 Stck.	500.0251	9010
58	Anschlussmutter M33x2		500.0213	9010
59	Zentralstecker KZ-2		501.0003	1095
60	Überwurfmutter M10x1	VE 10 Stck.	501.D536	1595

MIG/MAG-Schweißbrenner MB EVO 36

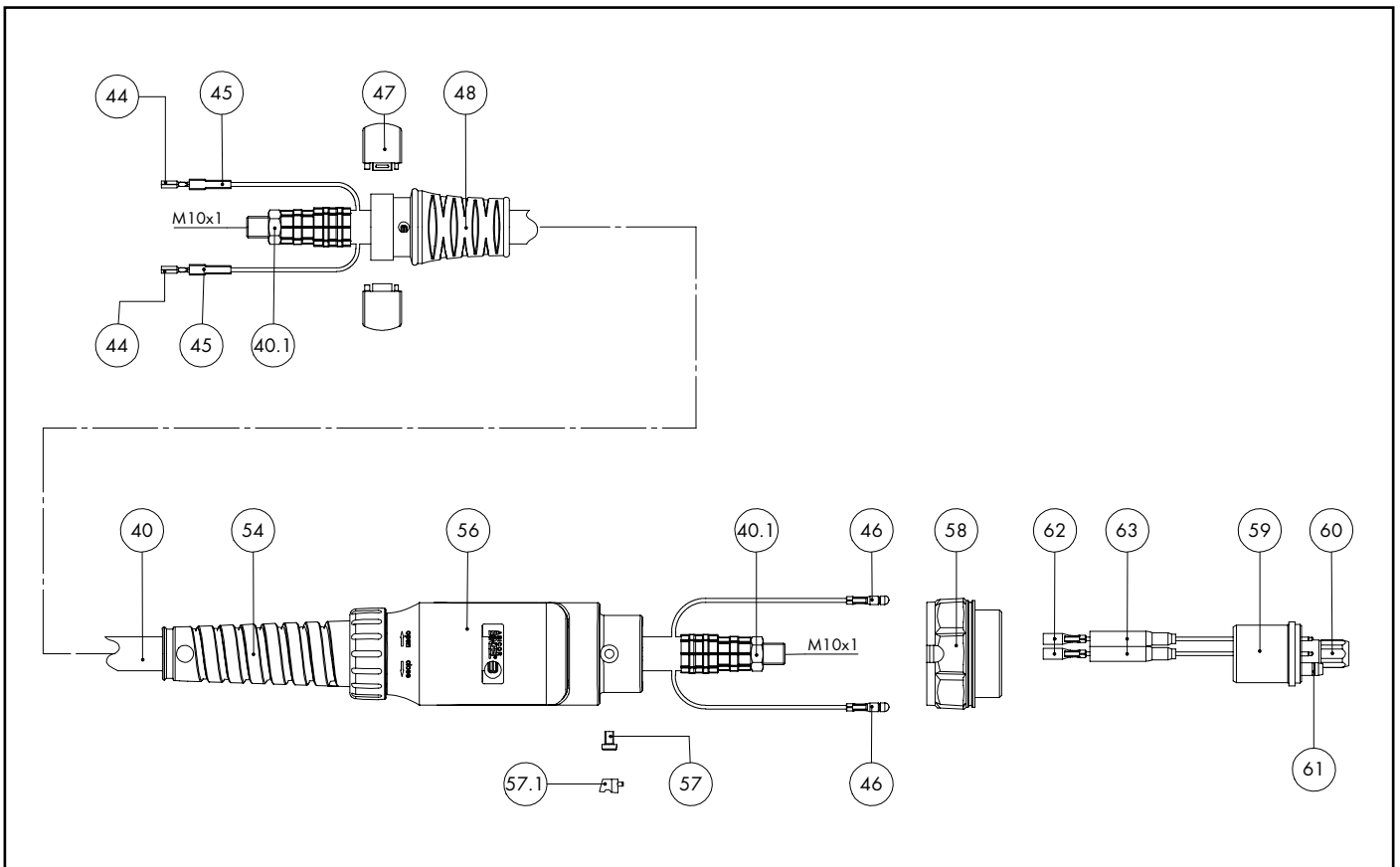

Pos. Beschreibung

Angaben

Ident-Nr.

Waren- gruppe

61	O-Ring 4x1	VE 20 Stck.	165.0002	9010
62	Buchse	VE 20 Stck.	175.0003	9010
63	Isolierhülse für Zentralstecker	VE 20 Stck.	501.2609.20	1395
Verschleißteile				
70	Gasverteiler, weiß	VE 10 Stck.	014.0261	1032
70	Gasverteiler, long life	VE 10 Stck.	014.0026	1032
70	Gasverteiler, Keramik	VE 10 Stck.	014.0023	1032
80	Düsenstock M6; 28,0 mm (kurz)	VE 10 Stck.	142.0005	1033
81	Düsenstock M6; 32,0 mm (lang)	VE 10 Stck.	142.0011	1033
82	Düsenstock M8; 28,0 mm (kurz)	VE 10 Stck.	142.0020	1033
83	Düsenstock M8; 34,0 mm (lang)	VE 10 Stck.	142.0024	1033
90	Stromdüse M6 E-Cu; Ø 0,8 (8x28)	VE 10 Stck.	140.0051	1030
90	Stromdüse M6 E-Cu; Ø 1,0 (8x28)	VE 10 Stck.	140.0242	1030
90	Stromdüse M6 E-Cu; Ø 1,2 (8x28)	VE 10 Stck.	140.0379	1030
90	Stromdüse M6 CuCrZr; Ø 0,8 (8x28)	VE 10 Stck.	140.0054	1031
90	Stromdüse M6 CuCrZr; Ø 1,0 (8x28)	VE 10 Stck.	140.0245	1031
90	Stromdüse M6 CuCrZr; Ø 1,2 (8x28)	VE 10 Stck.	140.0382	1031
90	Stromdüse M6 E-Cu; Ø 0,8 für Aludraht (8x28)	VE 10 Stck.	141.0001	1030
90	Stromdüse M6 E-Cu; Ø 1,0 für Aludraht (8x28)	VE 10 Stck.	141.0006	1030
90	Stromdüse M6 E-Cu; Ø 1,2 für Aludraht (8x28)	VE 10 Stck.	141.0010	1030
90	Stromdüse M6 CuCrZr versilbert; Ø 0,8 (8x28)	VE 10 Stck.	147.0054	1031
90	Stromdüse M6 CuCrZr versilbert; Ø 1,0 (8x28)	VE 10 Stck.	147.0245	1031
90	Stromdüse M6 CuCrZr versilbert; Ø 1,2 (8x28)	VE 10 Stck.	147.0382	1031
91	Stromdüse M8 E-Cu; Ø 0,8 (10x30)	VE 10 Stck.	140.0114	1030
91	Stromdüse M8 E-Cu; Ø 1,0 (10x30)	VE 10 Stck.	140.0313	1030
91	Stromdüse M8 E-Cu; Ø 1,2 (10x30)	VE 10 Stck.	140.0442	1030

MIG/MAG-Schweißbrenner MB EVO 36

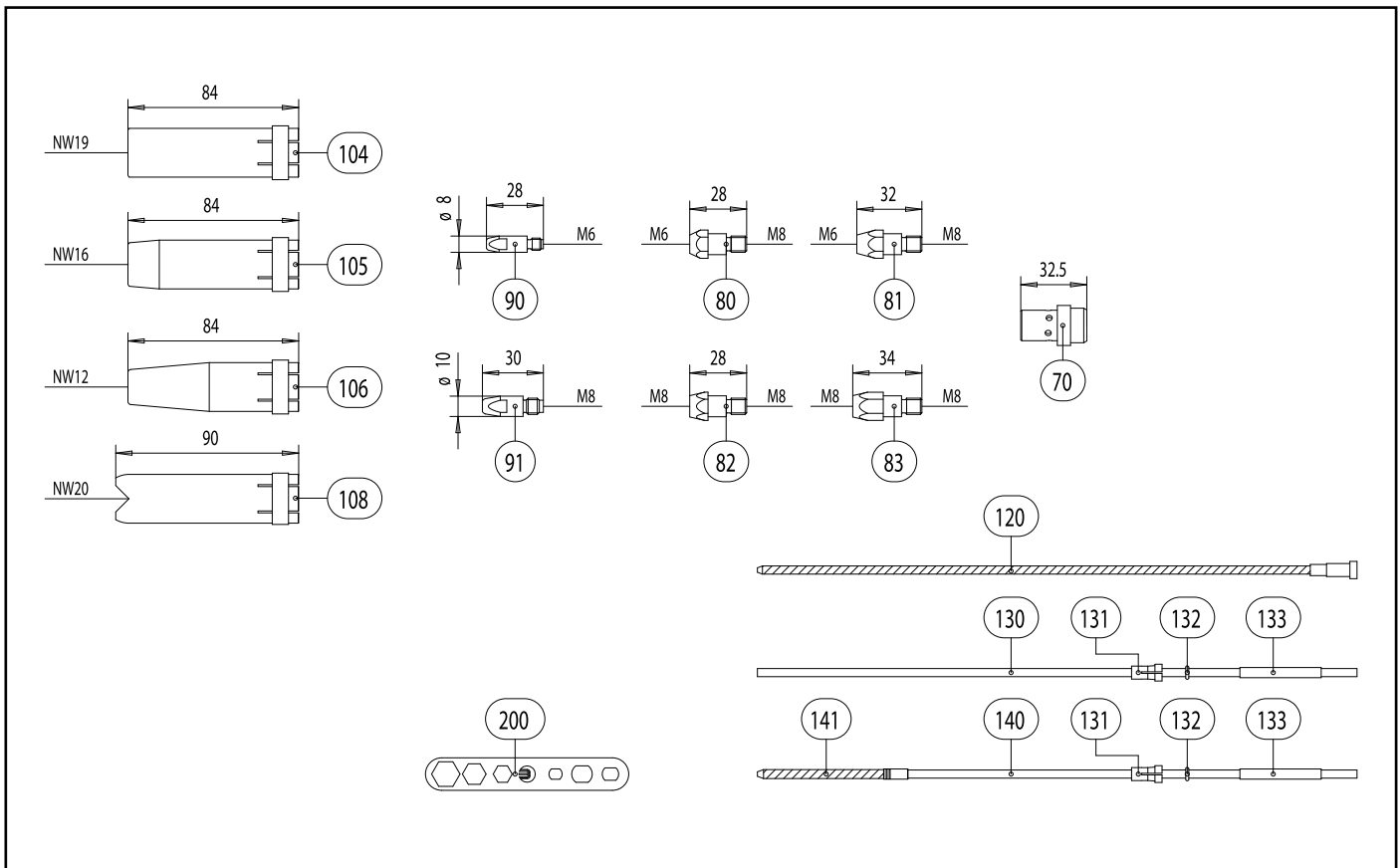

Pos. Beschreibung

Angaben

Ident-Nr.

Waren- gruppe

91	Stromdüse M8 CuCrZr; Ø 0,8 (10x30)	VE 10 Stck.	140.0117	1031
91	Stromdüse M8 CuCrZr; Ø 1,0 (10x30)	VE 10 Stck.	140.0316	1031
91	Stromdüse M8 CuCrZr; Ø 1,2 (10x30)	VE 10 Stck.	140.0445	1031
91	Stromdüse M8 E-Cu; Ø 0,8 für Aludraht (10x30)	VE 10 Stck.	141.0003	1030
91	Stromdüse M8 E-Cu; Ø 1,0 für Aludraht (10x30)	VE 10 Stck.	141.0008	1030
91	Stromdüse M8 E-Cu; Ø 1,2 für Aludraht (10x30)	VE 10 Stck.	141.0015	1030
91	Stromdüse M8 CuCrZr versilbert; Ø 0,8 (10x30)	VE 10 Stck.	147.0117	1031
91	Stromdüse M8 CuCrZr versilbert; Ø 1,0 (10x30)	VE 10 Stck.	147.0316	1031
91	Stromdüse M8 CuCrZr versilbert; Ø 1,2 (10x30)	VE 10 Stck.	147.0445	1031
104	Gasdüse; zylindrisch; NW Ø 19,0	VE 10 Stck.	145.0045	1037
105	Gasdüse; konisch; NW Ø 16,0	VE 10 Stck.	145.0078	1037
106	Gasdüse; stark konisch; NW Ø 12,0	VE 10 Stck.	145.0126	1037
108	Punktgasdüse; NW Ø 20,0	VE 10 Stck.	145.0172	1037
120	Führungsspirale isoliert; 1,5/4,0; blau; Draht-Ø 0,6-0,8; für 3,00 m		124.0011	1034
120	Führungsspirale isoliert; 1,5/4,0; blau; Draht-Ø 0,6-0,8; für 4,00 m		124.0012	1034
120	Führungsspirale isoliert; 1,5/4,0; blau; Draht-Ø 0,6-0,8; für 5,00 m		124.0015	1034
120	Führungsspirale isoliert; 2,0/4,5; rot; Draht-Ø 1,0-1,2; für 3,00 m		124.0026	1034
120	Führungsspirale isoliert; 2,0/4,5; rot; Draht-Ø 1,0-1,2; für 4,00 m		124.0031	1034
120	Führungsspirale isoliert; 2,0/4,5; rot; Draht-Ø 1,0-1,2; für 5,00 m		124.0035	1034
130	PTFE-Seele 1,5/4,0; blau; Draht-Ø 0,8-1,0; für 3,00 m		126.0005	1034
130	PTFE-Seele 1,5/4,0; blau; Draht-Ø 0,8-1,0; für 4,00 m		126.0008	1034
130	PTFE-Seele 1,5/4,0; blau; Draht-Ø 0,8-1,0; für 5,00 m		126.0011	1034
130	PTFE-Seele 2,0/4,0; rot; Draht-Ø 1,0-1,2; für 3,00 m		126.0021	1034
130	PTFE-Seele 2,0/4,0; rot; Draht-Ø 1,0-1,2; für 4,00 m		126.0026	1034
130	PTFE-Seele 2,0/4,0; rot; Draht-Ø 1,0-1,2; für 5,00 m		126.0028	1034
130	Kohle-PTFE-Seele 1,5/4,0; Draht-Ø 0,8-1,0; für 3,00 m		127.0002	1034

MIG/MAG-Schweißbrenner MB EVO 240 D

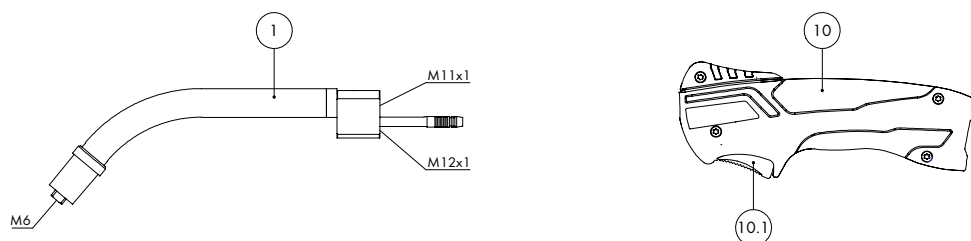

Pos. Beschreibung

Angaben

Ident-Nr.

Waren- gruppe

Pos.	Beschreibung	Angaben	Ident-Nr.	Waren- gruppe
Brenner				
	MB EVO 240 D; Zentralstecker WZ-2; 3,00 m		023.0322.1	1064
	MB EVO 240 D; Zentralstecker WZ-2; 4,00 m		023.0323.1	1064
	MB EVO 240 D; Zentralstecker WZ-2; 5,00 m		023.0324.1	1064
Brennerhals				
1	Brennerhals MB EVO PRO 240 D; 50° gebogen		023.0316.1	1009
Handgriff MB EVO 2K				
10	Handgriff MB EVO 2K; 2-pol., lc komplett		180.0179.1	1095
10.1	Drucktaster ergonomisch 2-pol.; MB EVO PRO / MB EVO		185.0142.1	9010
Schlauchpaket				
40	Schlauchpaket MB EVO 3,00 m		022.0262.1	1095
40	Schlauchpaket MB EVO 4,00 m		022.0263.1	1095
40	Schlauchpaket MB EVO 5,00 m		022.0264.1	1095
41	Stromkabel PVC 3,00 m; MB EVO		115.0833.1	1012
41	Stromkabel PVC 4,00 m; MB EVO		115.0834.1	1012
41	Stromkabel PVC 5,00 m; MB EVO		115.0835.1	1012
42	Drahtförder-/Gasschlauch 3,00 m; MB EVO PRO / EVO		154.0017.1	1012
42	Drahtförder-/Gasschlauch 4,00 m; MB EVO PRO / EVO		154.0018.1	1012
42	Drahtförder-/Gasschlauch 5,00 m; MB EVO PRO / EVO		154.0019.1	1012
43	Steuerleitung 2-adrig	200 m	100.0019	4050
44	Kabelschuh	VE 20 Stck.	175.0022	9010
45	Isolierschlauch	VE 20 Stck.	110.0043.20	1395
46	Rundstecker	VE 20 Stck.	175.0004	9010
47	Ringhälfte D=37 schwarz; MB EVO	VE 2 Stck.	400.D451.2	1595
48	Einohrklemme D=9,5 stufenlos; MB EVO PRO / MB EVO	VE 20 Stck.	173.0015.20	9010
49	Knickschutztülle PVC und FRH Schlauch	VE 10 Stck.	500.0558.10	1395

MIG/MAG-Schweißbrenner MB EVO 240 D

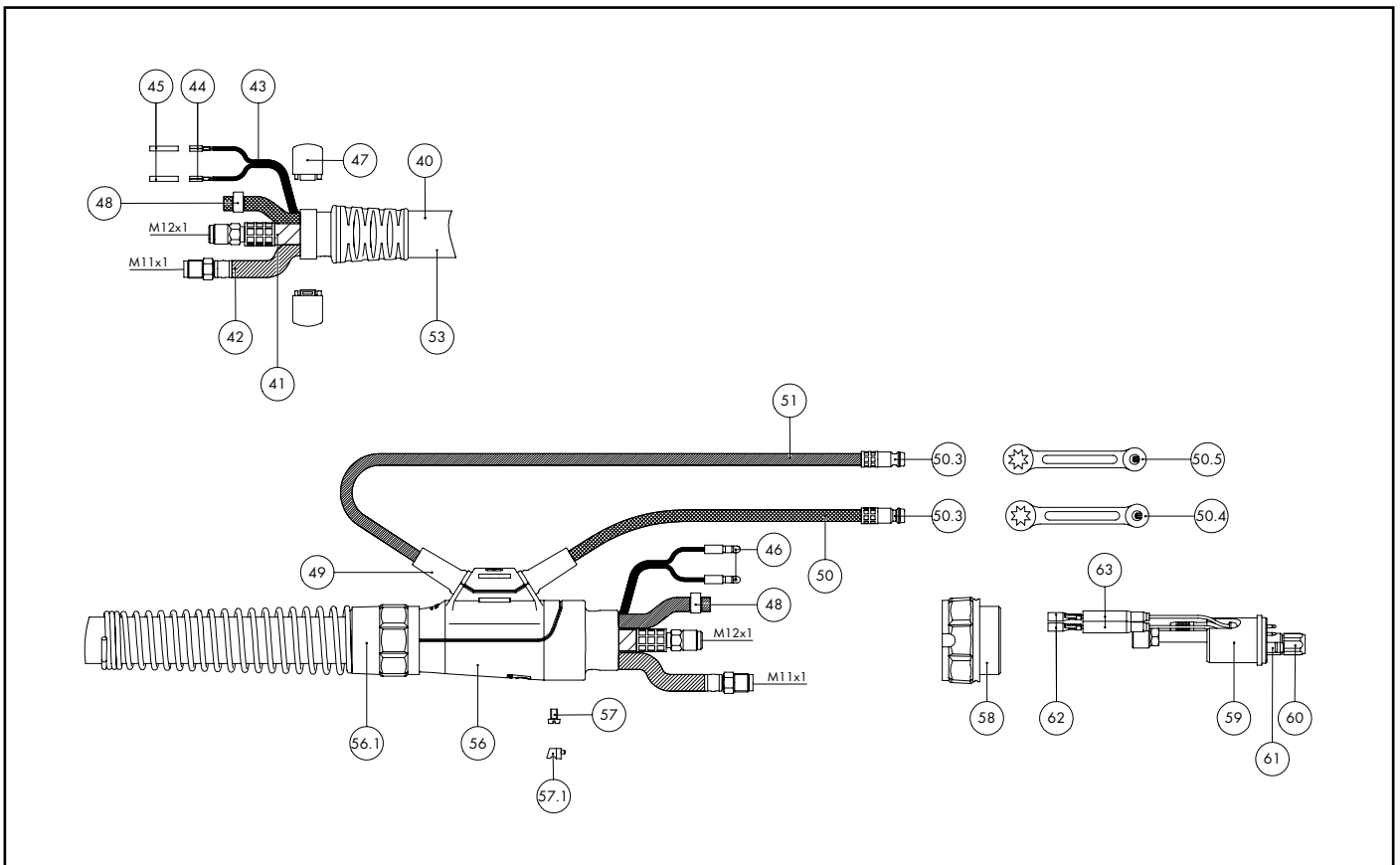

Pos.	Beschreibung	Angaben	Ident-Nr.	Warengruppe
50	Schlauch 47 blau Ø 5,5x1,5	100 m	109.0057	4050
50.3	Stecknippel NW 5 mm / Ø 6,0 mm	VE 20 Stck.	501.0114	9010
50.3	Einohrklammer D=9,5 stufenlos; MB EVO PRO / MB EVO	VE 20 Stck.	173.0015.20	9010
50.4	Verschlussgarnitur blau	VE 20 Stck.	501.2424	1095
50.5	Verschlussgarnitur rot	VE 20 Stck.	501.2423	1095
51	Schlauch 46 rot Ø 5,5x1,5 kpl. mit Stecknippel NW 5; 0,6 m		103.0114	1095
51	Schlauch 46 rot Ø 5,5x1,5	100 m	109.0056	4050
53	Außenschlauch komplett 3,00 m; MB EVO PRO / MB EVO		107.0109.1	1095
53	Außenschlauch komplett 4,00 m; MB EVO PRO / MB EVO		107.0110.1	1095
53	Außenschlauch komplett 5,00 m; MB EVO PRO / MB EVO		107.0111.1	1095
56	Anschlussgehäuse lc komplett; MB EVO PRO / MB EVO		501.2670.1	9010
56.1	Anschlusset maschinenseitig kpl. für NW 29		501.2236	9010
56.1	Knickschutzfeder		500.0233	9010
56.1	Biclip Innenteil	VE 10 Stck.	400.0328	9010
56.1	Biclip Außenteil	VE 10 Stck.	400.0329	9010
57	Zylinderkopfschraube M4x6	VE 20 Stck.	000.0552	9010
57.1	Verschlusskappe 1	VE 20 Stck.	500.0251	9010
58	Anschlussmutter M33x2		500.0213	9010
59	Zentralstecker WZ-2 / M12x1; MB EVO PRO / MB EVO		501.2677.1	9010
60	Überwurfmutter M10x1	VE 10 Stck.	501.D536	1595
61	O-Ring 4x1	VE 20 Stck.	165.0002	9010
62	Buchse	VE 20 Stck.	175.0003	9010
63	Isolierhülse für Zentralstecker	VE 20 Stck.	501.2609.20	1395
Verschleißteile				
70	Gasverteiler, weiß	VE 10 Stck.	012.0183	1032
70	Gasverteiler, Silikongummi	VE 10 Stck.	012.0243	1032

MIG/MAG-Schweißbrenner MB EVO 240 D

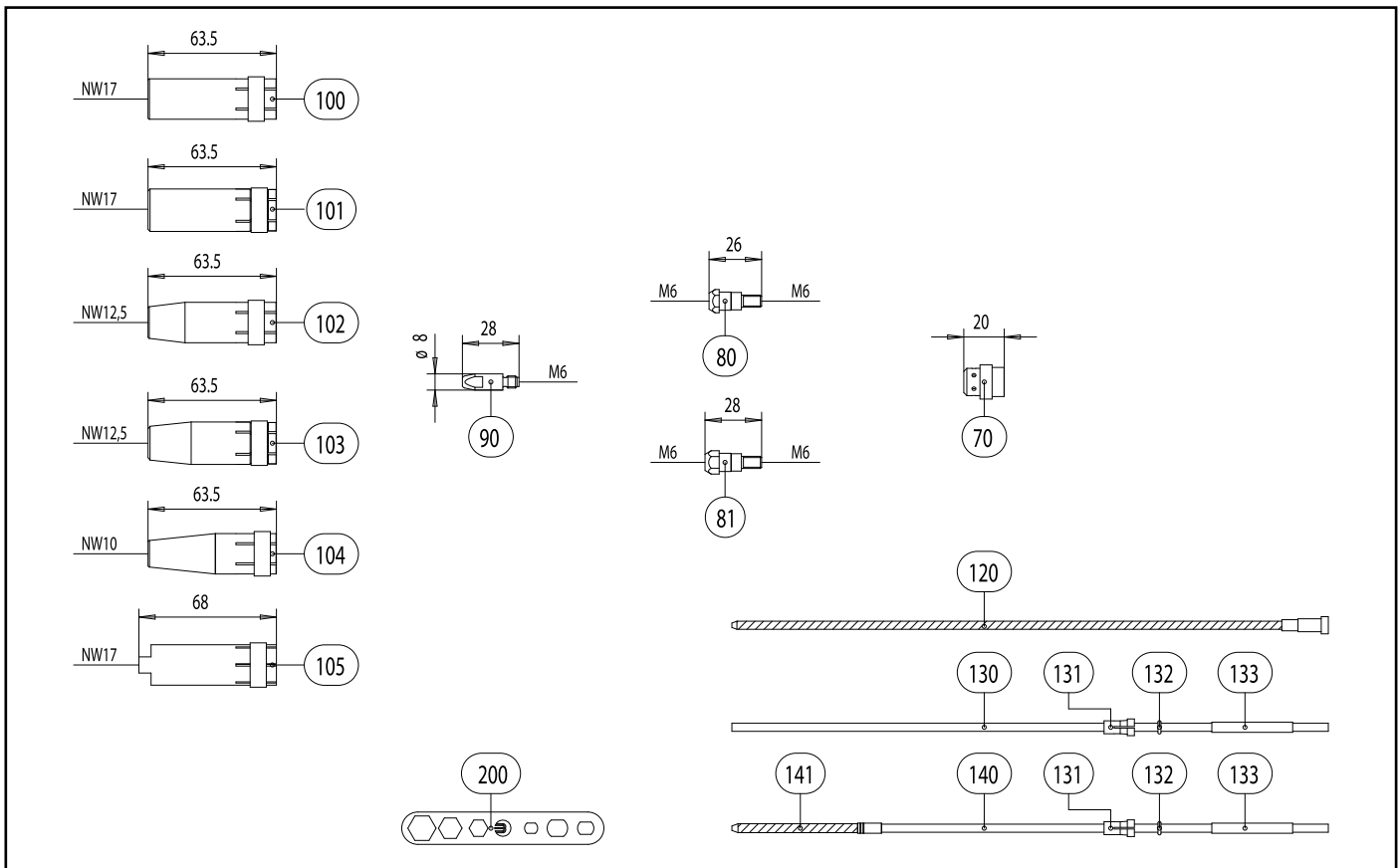

Pos. Beschreibung

Angaben

Ident-Nr.

Waren- gruppe

Pos.	Beschreibung	Angaben	Ident-Nr.	Waren- gruppe
80	Düsenstock M6; 26,0 mm	VE 10 Stck.	142.0003	1033
81	Düsenstock M6; 28,0 mm	VE 10 Stck.	142.0010	1033
90	Stromdüse M6 E-Cu; Ø 0,8 (8x28)	VE 10 Stck.	140.0051	1030
90	Stromdüse M6 E-Cu; Ø 1,0 (8x28)	VE 10 Stck.	140.0242	1030
90	Stromdüse M6 E-Cu; Ø 1,2 (8x28)	VE 10 Stck.	140.0379	1030
90	Stromdüse M6 CuCrZr; Ø 0,8 (8x28)	VE 10 Stck.	140.0054	1031
90	Stromdüse M6 CuCrZr; Ø 1,0 (8x28)	VE 10 Stck.	140.0245	1031
90	Stromdüse M6 CuCrZr; Ø 1,2 (8x28)	VE 10 Stck.	140.0382	1031
90	Stromdüse M6 E-Cu; Ø 0,8 für Aludraht (8x28)	VE 10 Stck.	141.0001	1030
90	Stromdüse M6 E-Cu; Ø 1,0 für Aludraht (8x28)	VE 10 Stck.	141.0006	1030
90	Stromdüse M6 E-Cu; Ø 1,2 für Aludraht (8x28)	VE 10 Stck.	141.0010	1030
90	Stromdüse M6 CuCrZr versilbert; Ø 0,8 (8x28)	VE 10 Stck.	147.0054	1031
90	Stromdüse M6 CuCrZr versilbert; Ø 1,0 (8x28)	VE 10 Stck.	147.0245	1031
90	Stromdüse M6 CuCrZr versilbert; Ø 1,2 (8x28)	VE 10 Stck.	147.0382	1031
100	Gasdüse; zylindrisch; NW Ø 17,0	VE 10 Stck.	145.0047	1036
101	Gasdüse; zylindrisch; schwere Ausführung; NW Ø 17,0	VE 10 Stck.	145.0062	1036
102	Gasdüse; konisch; NW Ø 12,5	VE 10 Stck.	145.0080	1036
103	Gasdüse; konisch; schwere Ausführung; NW Ø 12,5	VE 10 Stck.	145.0101	1036
104	Gasdüse; stark konisch; NW Ø 10,0	VE 10 Stck.	145.0128	1036
105	Punktgasdüse; NW Ø 17,0	VE 10 Stck.	145.0174	1036
120	Führungsspirale isoliert; 1,5/4,0; blau; Draht-Ø 0,6-0,8; für 3,00 m		124.0137	1334
120	Führungsspirale isoliert; 1,5/4,0; blau; Draht-Ø 0,6-0,8; für 4,00 m		124.0138	1334
120	Führungsspirale isoliert; 1,5/4,0; blau; Draht-Ø 0,6-0,8; für 5,00 m		124.0139	1334
120	Führungsspirale isoliert; 2,0/4,5; rot; Draht-Ø 1,0-1,2; für 3,00 m		124.0111	1334
120	Führungsspirale isoliert; 2,0/4,5; rot; Draht-Ø 1,0-1,2; für 4,00 m		124.0112	1334
120	Führungsspirale isoliert; 2,0/4,5; rot; Draht-Ø 1,0-1,2; für 5,00 m		124.0113	1334

MIG/MAG-Schweißbrenner MB EVO 401 / 401 D

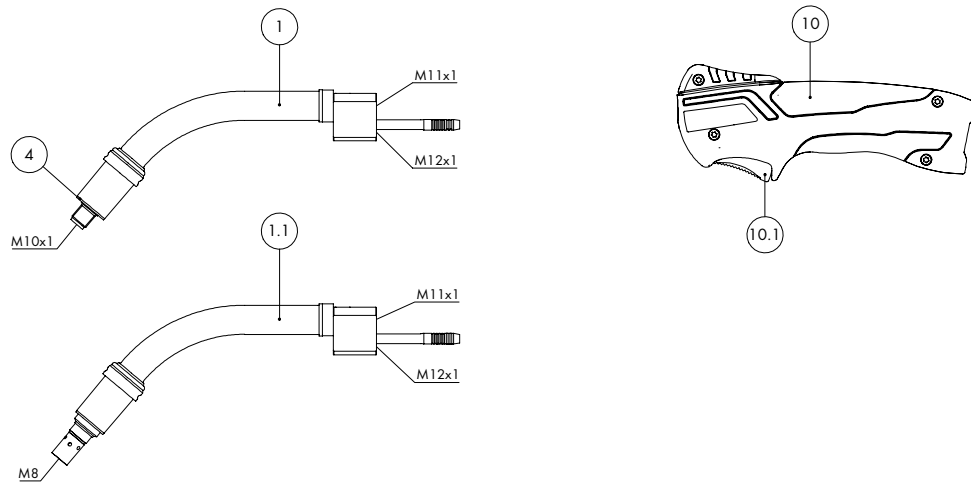

Pos. Beschreibung

Angaben

Ident-Nr.

Waren- gruppe

Pos.	Beschreibung	Angaben	Ident-Nr.	Waren- gruppe
Brenner (D-Ausführung)				
	MB EVO 401 D; Zentralstecker WZ-2; 3,00 m		033.0387.1	1064
	MB EVO 401 D; Zentralstecker WZ-2; 4,00 m		033.0388.1	1064
	MB EVO 401 D; Zentralstecker WZ-2; 5,00 m		033.0389.1	1064
Brenner				
	MB EVO 401; Zentralstecker WZ-2; 3,00 m		030.0247.1	1064
	MB EVO 401; Zentralstecker WZ-2; 4,00 m		030.0248.1	1064
	MB EVO 401; Zentralstecker WZ-2; 5,00 m		030.0249.1	1064
Brennerhals				
1	Brennerhals MB EVO PRO 401 D; 50° gebogen		033.0378.1	1009
1.1	Brennerhals MB EVO PRO 401; 50° gebogen		030.0242.1	1009
4	Isolierscheibe	VE 20 Stck.	030.0019	1095
Handgriff MB EVO 2K				
10	Handgriff MB EVO 2K; 2-pol., lc komplett		180.0179.1	1095
10.1	Drucktaster ergonomisch 2-pol.; MB EVO PRO / MB EVO		185.0142.1	9010
Schlauchpaket				
40	Schlauchpaket MB EVO 3,00 m		022.0262.1	1095
40	Schlauchpaket MB EVO 4,00 m		022.0263.1	1095
40	Schlauchpaket MB EVO 5,00 m		022.0264.1	1095
41	Stromkabel PVC 3,00 m; MB EVO		115.0833.1	1012
41	Stromkabel PVC 4,00 m; MB EVO		115.0834.1	1012
41	Stromkabel PVC 5,00 m; MB EVO		115.0835.1	1012
42	Drahtförder-/Gasschlauch 3,00 m; MB EVO PRO / EVO		154.0017.1	1012
42	Drahtförder-/Gasschlauch 4,00 m; MB EVO PRO / EVO		154.0018.1	1012
42	Drahtförder-/Gasschlauch 5,00 m; MB EVO PRO / EVO		154.0019.1	1012
43	Steuerleitung 2-adrig	200 m	100.0019	4050

MIG/MAG-Schweißbrenner MB EVO 401 / 401 D

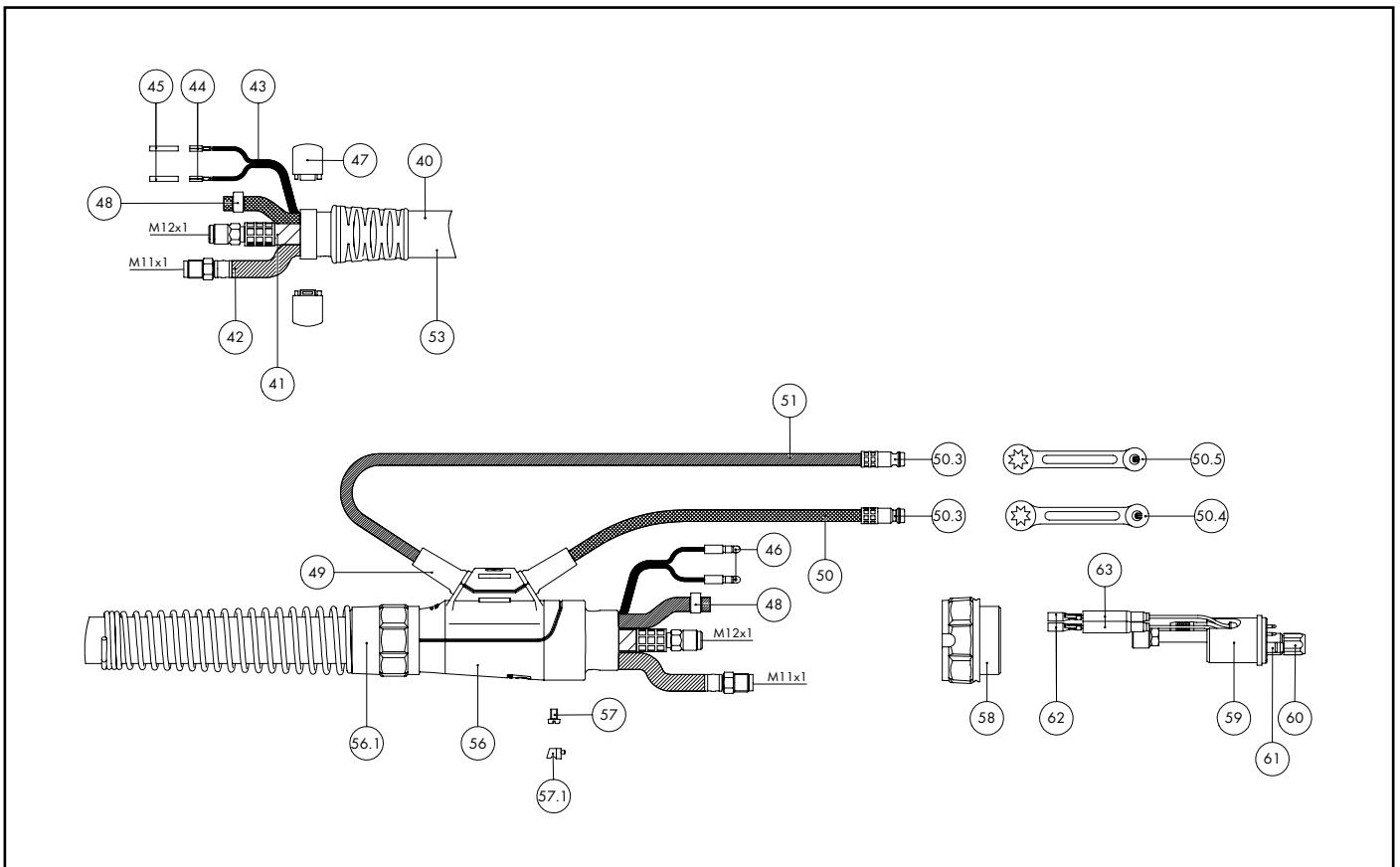

Pos.	Beschreibung	Angaben	Ident-Nr.	Warengruppe
44	Kabelschuh	VE 20 Stck.	175.0022	9010
45	Isolierschlauch	VE 20 Stck.	110.0043.20	1395
46	Rundstecker	VE 20 Stck.	175.0004	9010
47	Ringhälfte D=37 schwarz; MB EVO	VE 2 Stck.	400.D451.2	1595
48	Einohrklemme D=9,5 stufenlos; MB EVO PRO / MB EVO	VE 20 Stck.	173.0015.20	9010
49	Knickschutztüle PVC und FRH Schlauch	VE 10 Stck.	500.0558.10	1395
50	Schlauch 47 blau Ø 5,5x1,5	100 m	109.0057	4050
50.3	Stecknippel NW 5 mm / Ø 6,0 mm	VE 20 Stck.	501.0114	9010
50.3	Einohrklemme D=9,5 stufenlos; MB EVO PRO / MB EVO	VE 20 Stck.	173.0015.20	9010
50.4	Verschlussgarnitur blau	VE 20 Stck.	501.2424	1095
50.5	Verschlussgarnitur rot	VE 20 Stck.	501.2423	1095
51	Schlauch 46 rot Ø 5,5x1,5 kpl. mit Stecknippel NW 5; 0,6 m		103.0114	1095
51	Schlauch 46 rot Ø 5,5x1,5	100 m	109.0056	4050
53	Außenschlauch komplett 3,00 m; MB EVO PRO / MB EVO		107.0109.1	1095
53	Außenschlauch komplett 4,00 m; MB EVO PRO / MB EVO		107.0110.1	1095
53	Außenschlauch komplett 5,00 m; MB EVO PRO / MB EVO		107.0111.1	1095
56	Anschlussgehäuse lc komplett; MB EVO PRO / MB EVO		501.2670.1	9010
56.1	Anschlussset maschinenseitig kpl. für NW 29		501.2236	9010
56.1	Knickschutzfeder		500.0233	9010
56.1	Biclip Innenteil	VE 10 Stck.	400.0328	9010
56.1	Biclip Außenteil	VE 10 Stck.	400.0329	9010
57	Zylinderkopfschraube M4x6	VE 20 Stck.	000.0552	9010
57.1	Verschlusskappe 1	VE 20 Stck.	500.0251	9010
58	Anschlussmutter M33x2		500.0213	9010
59	Zentralstecker WZ-2 / M12x1; MB EVO PRO / MB EVO		501.2677.1	9010
60	Überwurfmutter M10x1	VE 10 Stck.	501.D536	1595

MIG/MAG-Schweißbrenner MB EVO 401 / 401 D

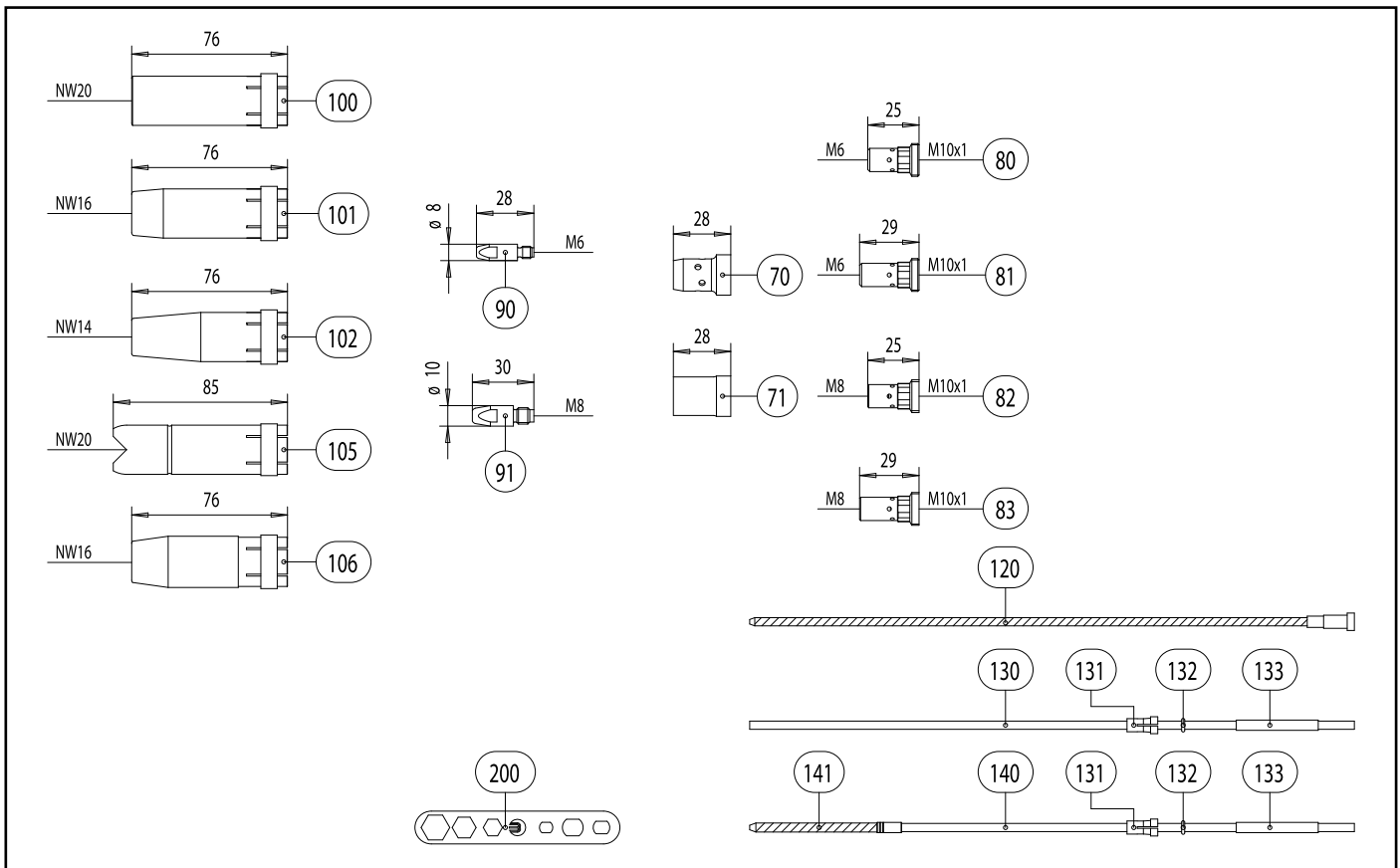

Pos. Beschreibung

Angaben

Ident-Nr.

Waren- gruppe

61	O-Ring 4x1	VE 20 Stck.	165.0002	9010
62	Buchse	VE 20 Stck.	175.0003	9010
63	Isolierhülse für Zentralstecker	VE 20 Stck.	501.2609.20	1395
Verschleißteile MB EVO 401 / 401 D				
70	Gasverteiler, weiß	VE 10 Stck.	030.0145	1032
Verschleißteile MB EVO 401 / 401 D				
70	Gasverteiler, long life	VE 10 Stck.	030.0037	1032
Verschleißteile MB EVO 401 / 401 D				
70	Gasverteiler, Keramik	VE 10 Stck.	030.0190	1032
71	Spritzerschutz	VE 10 Stck.	146.0013	1032
Verschleißteile MB EVO 401 D				
80	Düsenstock M6; 25,0 mm (kurz)	VE 10 Stck.	142.0008	1033
81	Düsenstock M6; 29,0 mm (lang)	VE 10 Stck.	142.0013	1033
82	Düsenstock M8; 25,0 mm (kurz)	VE 10 Stck.	142.0022	1033
	Düsenstock M8; 27,0 mm; CuCrZr	VE 10 Stck.	142.0201.10	1033
83	Düsenstock M8; 29,0 mm (lang)	VE 10 Stck.	142.0027	1033
Verschleißteile MB EVO 401 / 401 D				
90	Stromdüse M6 E-Cu; Ø 0,8 (8x28)	VE 10 Stck.	140.0051	1030
90	Stromdüse M6 E-Cu; Ø 1,0 (8x28)	VE 10 Stck.	140.0242	1030
90	Stromdüse M6 E-Cu; Ø 1,2 (8x28)	VE 10 Stck.	140.0379	1030
90	Stromdüse M6 CuCrZr; Ø 0,8 (8x28)	VE 10 Stck.	140.0054	1031
90	Stromdüse M6 CuCrZr; Ø 1,0 (8x28)	VE 10 Stck.	140.0245	1031
90	Stromdüse M6 CuCrZr; Ø 1,2 (8x28)	VE 10 Stck.	140.0382	1031
90	Stromdüse M6 E-Cu; Ø 0,8 für Aludraht (8x28)	VE 10 Stck.	141.0001	1030
90	Stromdüse M6 E-Cu; Ø 1,0 für Aludraht (8x28)	VE 10 Stck.	141.0006	1030
90	Stromdüse M6 E-Cu; Ø 1,2 für Aludraht (8x28)	VE 10 Stck.	141.0010	1030

MIG/MAG-Schweißbrenner MB EVO 401 / 401 D

Pos.	Beschreibung	Angaben	Ident-Nr.	Waren- gruppe
90	Stromdüse M6 CuCrZr versilbert; Ø 0,8 (8x28)	VE 10 Stck.	147.0054	1031
90	Stromdüse M6 CuCrZr versilbert; Ø 1,0 (8x28)	VE 10 Stck.	147.0245	1031
90	Stromdüse M6 CuCrZr versilbert; Ø 1,2 (8x28)	VE 10 Stck.	147.0382	1031
91	Stromdüse M8 E-Cu; Ø 0,8 (10x30)	VE 10 Stck.	140.0114	1030
91	Stromdüse M8 E-Cu; Ø 1,0 (10x30)	VE 10 Stck.	140.0313	1030
91	Stromdüse M8 E-Cu; Ø 1,2 (10x30)	VE 10 Stck.	140.0442	1030
91	Stromdüse M8 CuCrZr; Ø 0,8 (10x30)	VE 10 Stck.	140.0117	1031
91	Stromdüse M8 CuCrZr; Ø 1,0 (10x30)	VE 10 Stck.	140.0316	1031
91	Stromdüse M8 CuCrZr; Ø 1,2 (10x30)	VE 10 Stck.	140.0445	1031
91	Stromdüse M8 CuCrZr versilbert; Ø 0,8 (10x30)	VE 10 Stck.	147.0117	1031
91	Stromdüse M8 CuCrZr versilbert; Ø 1,0 (10x30)	VE 10 Stck.	147.0316	1031
91	Stromdüse M8 CuCrZr versilbert; Ø 1,2 (10x30)	VE 10 Stck.	147.0445	1031
91	Stromdüse M8 E-Cu; Ø 0,8 für Aludraht (10x30)	VE 10 Stck.	141.0003	1030
91	Stromdüse M8 E-Cu; Ø 1,0 für Aludraht (10x30)	VE 10 Stck.	141.0008	1030
91	Stromdüse M8 E-Cu; Ø 1,2 für Aludraht (10x30)	VE 10 Stck.	141.0015	1030
100	Gasdüse; zylindrisch; NW Ø 20,0	VE 10 Stck.	145.0051	1037
101	Gasdüse; konisch; NW Ø 16,0	VE 10 Stck.	145.0085	1037
102	Gasdüse; stark konisch; NW Ø 14,0	VE 10 Stck.	145.0132	1037
105	Punktgasdüse; NW Ø 20,0	VE 10 Stck.	145.0179	1037
106	Gasdüse; schwere Ausführung; NW Ø 16,0 (nur mit Spritzerschutz verwendbar)	VE 10 Stck.	145.0086	1037
120	Führungsspirale isoliert; 1,5/4,0; blau; Draht-Ø 0,6-0,8; für 3,00 m		124.0137	1334
120	Führungsspirale isoliert; 1,5/4,0; blau; Draht-Ø 0,6-0,8; für 4,00 m		124.0138	1334
120	Führungsspirale isoliert; 1,5/4,0; blau; Draht-Ø 0,6-0,8; für 5,00 m		124.0139	1334
120	Führungsspirale isoliert; 2,0/4,5; rot; Draht-Ø 1,0-1,2; für 3,00 m		124.0111	1334
120	Führungsspirale isoliert; 2,0/4,5; rot; Draht-Ø 1,0-1,2; für 4,00 m		124.0112	1334
120	Führungsspirale isoliert; 2,0/4,5; rot; Draht-Ø 1,0-1,2; für 5,00 m		124.0113	1334
130	PTFE-Seele 1,5/4,0; blau; Draht-Ø 0,8-1,0; für 3,00 m		126.0005	1034
130	PTFE-Seele 1,5/4,0; blau; Draht-Ø 0,8-1,0; für 4,00 m		126.0008	1034
130	PTFE-Seele 1,5/4,0; blau; Draht-Ø 0,8-1,0; für 5,00 m		126.0011	1034
130	PTFE-Seele 2,0/4,0; rot; Draht-Ø 1,0-1,2; für 3,00 m		126.0021	1034
130	PTFE-Seele 2,0/4,0; rot; Draht-Ø 1,0-1,2; für 4,00 m		126.0026	1034
130	PTFE-Seele 2,0/4,0; rot; Draht-Ø 1,0-1,2; für 5,00 m		126.0028	1034
130	Kohle-PTFE-Seele 1,5/4,0; Draht-Ø 0,8-1,0; für 3,00 m		127.0002	1034
130	Kohle-PTFE-Seele 1,5/4,0; Draht-Ø 0,8-1,0; für 4,00 m		127.0003	1034
130	Kohle-PTFE-Seele 1,5/4,0; Draht-Ø 0,8-1,0; für 5,00 m		127.0004	1034
130	Kohle-PTFE-Seele 2,0/4,0; Draht-Ø 1,0-1,2; für 3,00 m		127.0005	1034
130	Kohle-PTFE-Seele 2,0/4,0; Draht-Ø 1,0-1,2; für 4,00 m		127.0007	1034
130	Kohle-PTFE-Seele 2,0/4,0; Draht-Ø 1,0-1,2; für 5,00 m		127.0008	1034
131	Haltenippel für Seele mit Außendurchmesser 4,0	VE 20 Stck.	131.0001	1095
132	O-Ring 3,5x1,5	VE 20 Stck.	165.0008	9010
133	Führungsrohr für Seelen bis Außendurchmesser 4,0 (200 mm)	VE 10 Stck.	129.0461	1095
140	Kombidrahtführung PA/Messing; Draht-Ø 1,0-1,2; für 3,00 m		128.M002	1034
140	Kombidrahtführung PA/Messing; Draht-Ø 1,0-1,2; für 4,00 m		128.M003	1034
140	Kombidrahtführung PA/Messing; Draht-Ø 1,0-1,2; für 5,00 m		128.M004	1034
141	Messingspirale für Kombidrahtführung mit Hülse konfektioniert 200 mm	VE 10 Stck.	001.0305	1095
200	Mehrfachschlüssel Standard	VE 10 Stck.	191.0001	9010

MIG/MAG-Schweißbrenner MB EVO 501 / 501 D

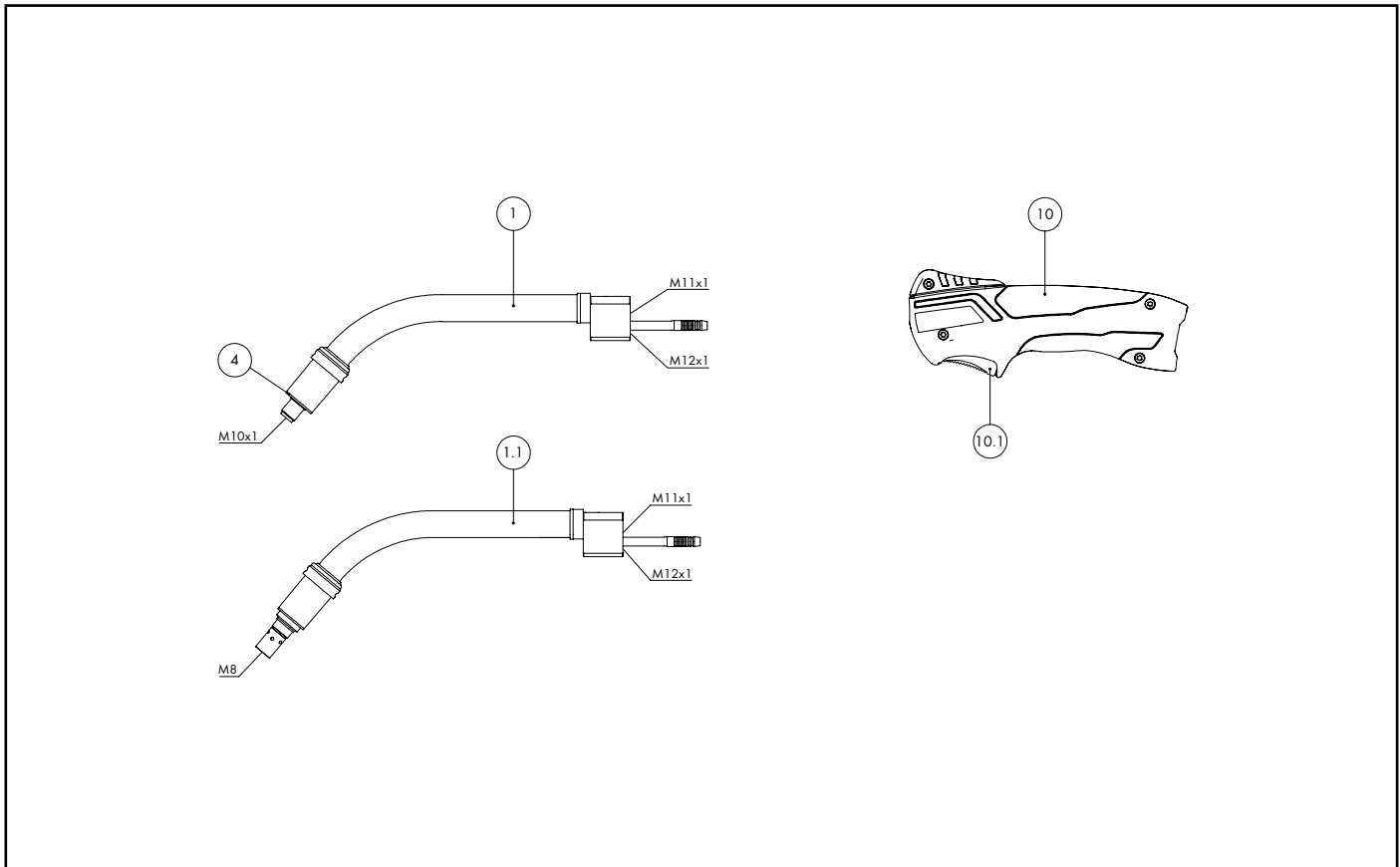

Pos.	Beschreibung	Angaben	Ident-Nr.	Waren- gruppe
Brenner (D-Ausführung)				
	MB EVO 501 D; Zentralstecker WZ-2; 3,00 m		034.0865.1	1064
	MB EVO 501 D; Zentralstecker WZ-2; 4,00 m		034.0866.1	1064
	MB EVO 501 D; Zentralstecker WZ-2; 5,00 m		034.0867.1	1064
Brenner				
	MB EVO 501; Zentralstecker WZ-2; 3,00 m		032.0272.1	1064
	MB EVO 501; Zentralstecker WZ-2; 4,00 m		032.0273.1	1064
	MB EVO 501; Zentralstecker WZ-2; 5,00 m		032.0274.1	1064
Brennerhals				
1	Brennerhals MB EVO PRO 501 D; 50° gebogen		034.0856.1	1009
1.1	Brennerhals MB EVO PRO 501; 50° gebogen		032.0267.1	1009
4	Isolierscheibe	VE 20 Stck.	030.0019	1095
Handgriff MB EVO 2K				
10	Handgriff MB EVO 2K; 2-pol., lc komplett		180.0179.1	1095
10.1	Drucktaster ergonomisch 2-pol.; MB EVO PRO / MB EVO		185.0142.1	9010
Schlauchpaket				
40	Schlauchpaket MB EVO 3,00 m		022.0262.1	1095
40	Schlauchpaket MB EVO 4,00 m		022.0263.1	1095
40	Schlauchpaket MB EVO 5,00 m		022.0264.1	1095
41	Stromkabel PVC 3,00 m; MB EVO		115.0833.1	1012
41	Stromkabel PVC 4,00 m; MB EVO		115.0834.1	1012
41	Stromkabel PVC 5,00 m; MB EVO		115.0835.1	1012
42	Drahtförder-/Gasschlauch 3,00 m; MB EVO PRO / EVO		154.0017.1	1012
42	Drahtförder-/Gasschlauch 4,00 m; MB EVO PRO / EVO		154.0018.1	1012
42	Drahtförder-/Gasschlauch 5,00 m; MB EVO PRO / EVO		154.0019.1	1012
43	Steuerleitung 2-adrig	200 m	100.0019	4050

MIG/MAG-Schweißbrenner MB EVO 501 / 501 D

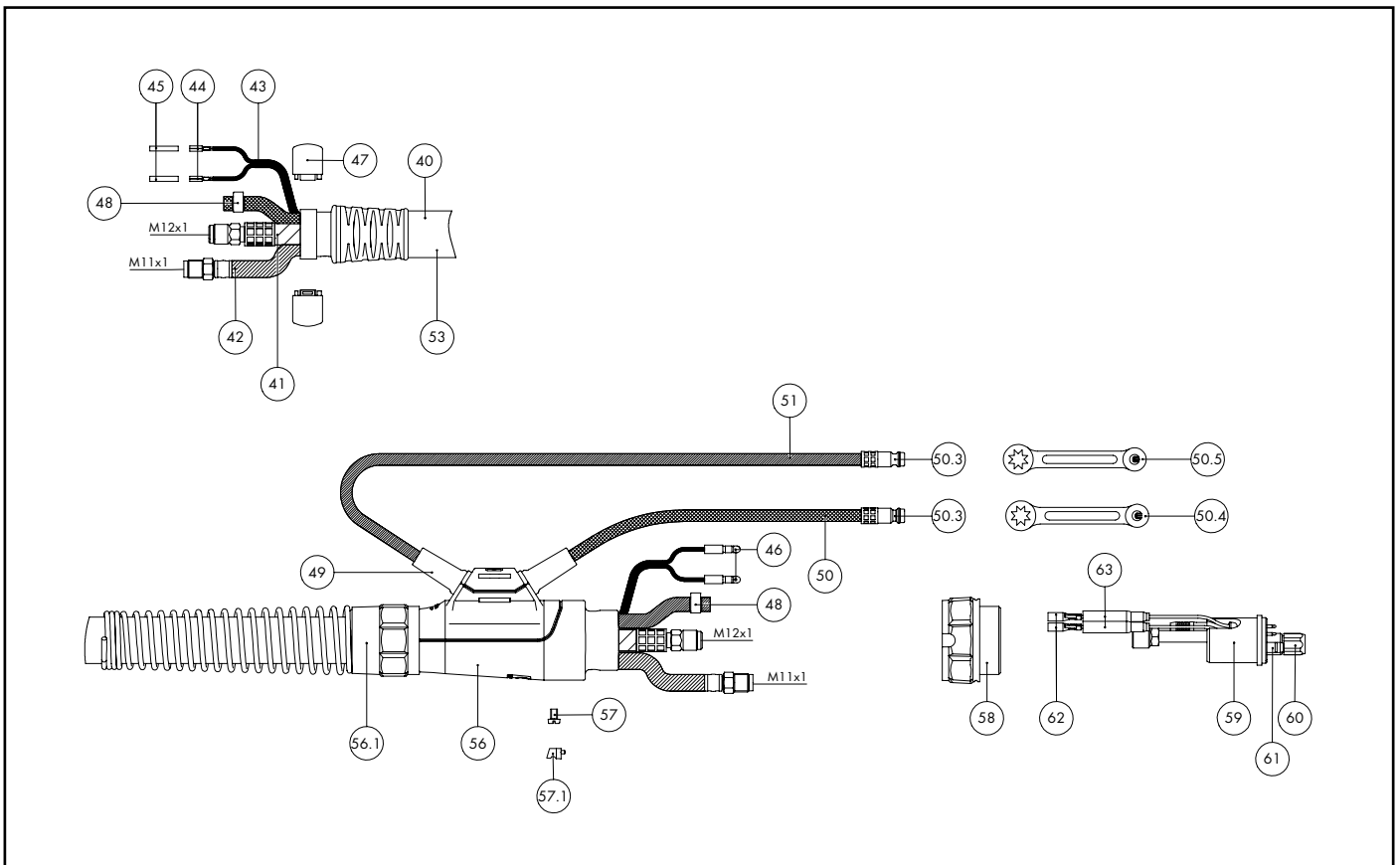

Pos.	Beschreibung	Angaben	Ident-Nr.	Warengruppe
44	Kabelschuh	VE 20 Stck.	175.0022	9010
45	Isolierschlauch	VE 20 Stck.	110.0043.20	1395
46	Rundstecker	VE 20 Stck.	175.0004	9010
47	Ringhälfte D=37 schwarz; MB EVO	VE 2 Stck.	400.D451.2	1595
48	Einohrklemme D=9,5 stufenlos; MB EVO PRO / MB EVO	VE 20 Stck.	173.0015.20	9010
49	Knickschutztüle PVC und FRH Schlauch	VE 10 Stck.	500.0558.10	1395
50	Schlauch 47 blau Ø 5,5x1,5	100 m	109.0057	4050
50.3	Stecknippel NW 5 mm / Ø 6,0 mm	VE 20 Stck.	501.0114	9010
50.3	Einohrklemme D=9,5 stufenlos; MB EVO PRO / MB EVO	VE 20 Stck.	173.0015.20	9010
50.4	Verschlussgarnitur blau	VE 20 Stck.	501.2424	1095
50.5	Verschlussgarnitur rot	VE 20 Stck.	501.2423	1095
51	Schlauch 46 rot Ø 5,5x1,5 kpl. mit Stecknippel NW 5; 0,6 m		103.0114	1095
51	Schlauch 46 rot Ø 5,5x1,5	100 m	109.0056	4050
53	Außenschlauch komplett 3,00 m; MB EVO PRO / MB EVO		107.0109.1	1095
53	Außenschlauch komplett 4,00 m; MB EVO PRO / MB EVO		107.0110.1	1095
53	Außenschlauch komplett 5,00 m; MB EVO PRO / MB EVO		107.0111.1	1095
56	Anschlussgehäuse lc komplett; MB EVO PRO / MB EVO		501.2670.1	9010
56.1	Anschlussset maschinenseitig kpl. für NW 29		501.2236	9010
56.1	Knickschutzfeder		500.0233	9010
56.1	Biclip Innenteil	VE 10 Stck.	400.0328	9010
56.1	Biclip Außenteil	VE 10 Stck.	400.0329	9010
57	Zylinderkopfschraube M4x6	VE 20 Stck.	000.0552	9010
57.1	Verschlusskappe 1	VE 20 Stck.	500.0251	9010
58	Anschlussmutter M33x2		500.0213	9010
59	Zentralstecker WZ-2 / M12x1; MB EVO PRO / MB EVO		501.2677.1	9010
60	Überwurfmutter M10x1	VE 10 Stck.	501.D536	1595

MIG/MAG-Schweißbrenner MB EVO 501 / 501 D

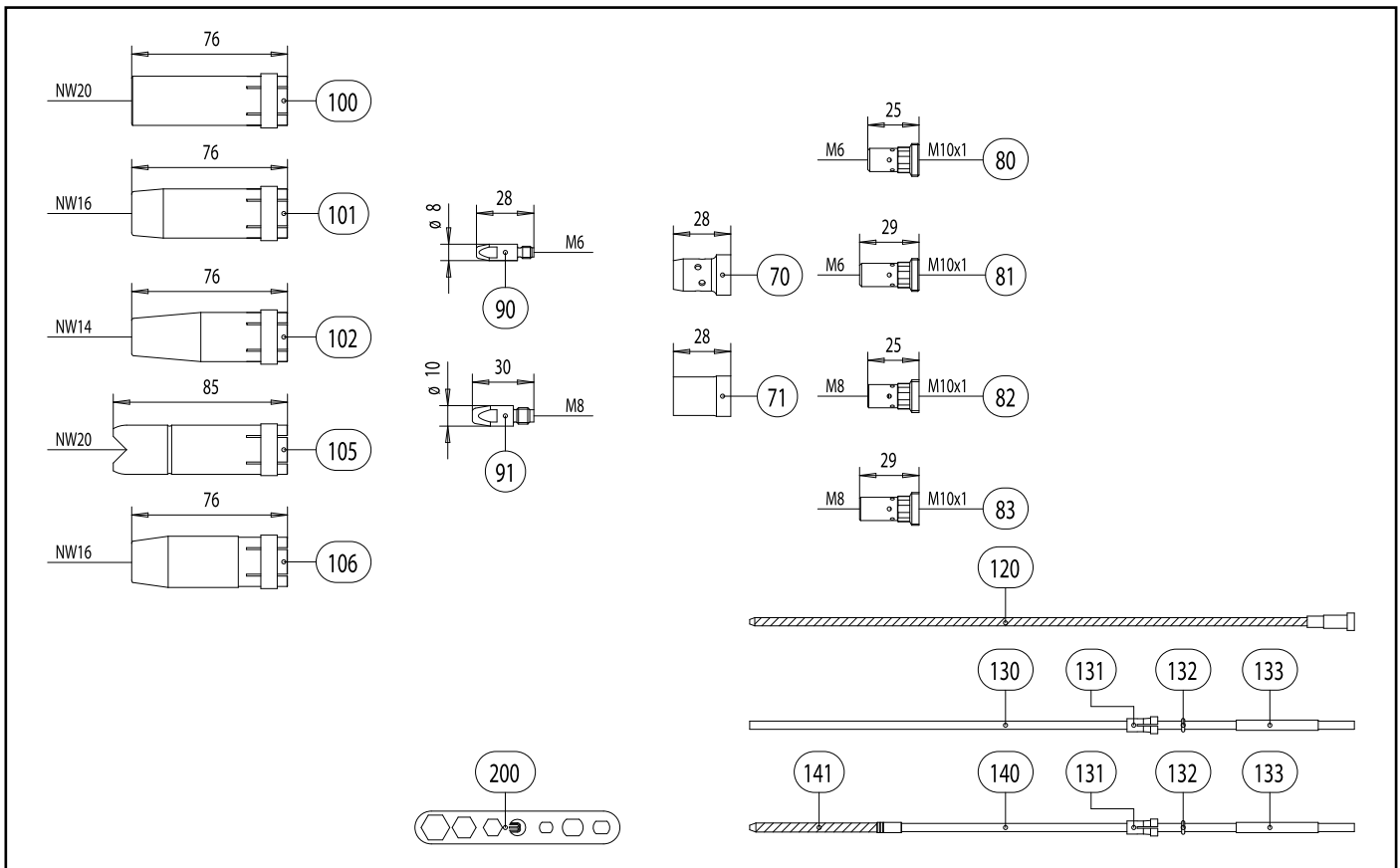

Pos. Beschreibung

Angaben

Ident-Nr.

Waren- gruppe

61	O-Ring 4x1	VE 20 Stck.	165.0002	9010
62	Buchse	VE 20 Stck.	175.0003	9010
63	Isolierhülse für Zentralstecker	VE 20 Stck.	501.2609.20	1395
Verschleißteile MB EVO 501 / 501 D				
70	Gasverteiler, weiß	VE 10 Stck.	030.0145	1032
70	Gasverteiler, long life	VE 10 Stck.	030.0037	1032
70	Gasverteiler, Keramik	VE 10 Stck.	030.0190	1032
71	Spritzerschutz	VE 10 Stck.	146.0013	1032
Verschleißteile MB EVO 501 D				
80	Düsenstock M6; 25,0 mm (kurz)	VE 10 Stck.	142.0008	1033
81	Düsenstock M6; 29,0 mm (lang)	VE 10 Stck.	142.0013	1033
82	Düsenstock M8; 25,0 mm (kurz)	VE 10 Stck.	142.0022	1033
	Düsenstock M8; 27,0 mm; CuCrZr	VE 10 Stck.	142.0201.10	1033
83	Düsenstock M8; 29,0 mm (lang)	VE 10 Stck.	142.0027	1033
Verschleißteile MB EVO 501 / 501 D				
90	Stromdüse M6 E-Cu; Ø 1,0 (8x28)	VE 10 Stck.	140.0242	1030
90	Stromdüse M6 E-Cu; Ø 1,2 (8x28)	VE 10 Stck.	140.0379	1030
90	Stromdüse M6 E-Cu; Ø 1,6 (8x28)	VE 10 Stck.	140.0555	1030
90	Stromdüse M6 CuCrZr; Ø 1,0 (8x28)	VE 10 Stck.	140.0245	1031
90	Stromdüse M6 CuCrZr; Ø 1,2 (8x28)	VE 10 Stck.	140.0382	1031
90	Stromdüse M6 CuCrZr; Ø 1,6 (8x28)	VE 10 Stck.	140.0558	1031
90	Stromdüse M6 E-Cu; Ø 1,0 für Aludraht (8x28)	VE 10 Stck.	141.0006	1030
90	Stromdüse M6 E-Cu; Ø 1,2 für Aludraht (8x28)	VE 10 Stck.	141.0010	1030
90	Stromdüse M6 E-Cu; Ø 1,6 für Aludraht (8x28)	VE 10 Stck.	141.0020	1030
90	Stromdüse M6 CuCrZr versilbert; Ø 1,0 (8x28)	VE 10 Stck.	147.0245	1031
90	Stromdüse M6 CuCrZr versilbert; Ø 1,2 (8x28)	VE 10 Stck.	147.0382	1031

MIG/MAG-Schweißbrenner MB EVO 501 / 501 D

Pos.	Beschreibung	Angaben	Ident-Nr.	Waren- gruppe
91	Stromdüse M8 E-Cu; Ø 1,0 (10x30)	VE 10 Stck.	140.0313	1030
91	Stromdüse M8 E-Cu; Ø 1,2 (10x30)	VE 10 Stck.	140.0442	1030
91	Stromdüse M8 E-Cu; Ø 1,6 (10x30)	VE 10 Stck.	140.0587	1030
91	Stromdüse M8 CuCrZr; Ø 1,0 (10x30)	VE 10 Stck.	140.0316	1031
91	Stromdüse M8 CuCrZr; Ø 1,2 (10x30)	VE 10 Stck.	140.0445	1031
91	Stromdüse M8 CuCrZr; Ø 1,6 (10x30)	VE 10 Stck.	140.0590	1031
91	Stromdüse M8 CuCrZr versilbert; Ø 1,0 (10x30)	VE 10 Stck.	147.0316	1031
91	Stromdüse M8 CuCrZr versilbert; Ø 1,2 (10x30)	VE 10 Stck.	147.0445	1031
91	Stromdüse M8 CuCrZr versilbert; Ø 1,6 (10x30)	VE 10 Stck.	147.0590	1031
91	Stromdüse M8 E-Cu; Ø 1,0 für Aludraht (10x30)	VE 10 Stck.	141.0008	1030
91	Stromdüse M8 E-Cu; Ø 1,2 für Aludraht (10x30)	VE 10 Stck.	141.0015	1030
91	Stromdüse M8 E-Cu; Ø 1,6 für Aludraht (10x30)	VE 10 Stck.	141.0022	1030
100	Gasdüse; zylindrisch; NW Ø 20,0	VE 10 Stck.	145.0051	1037
101	Gasdüse; konisch; NW Ø 16,0	VE 10 Stck.	145.0085	1037
102	Gasdüse; stark konisch; NW Ø 14,0	VE 10 Stck.	145.0132	1037
105	Punktgasdüse; NW Ø 20,0	VE 10 Stck.	145.0179	1037
106	Gasdüse; schwere Ausführung; NW Ø 16,0 (nur mit Spritzerschutz verwendbar)	VE 10 Stck.	145.0086	1037
120	Führungsspirale isoliert; 2,0/4,5; rot; Draht-Ø 1,0-1,2; für 3,00 m		124.0111	1334
120	Führungsspirale isoliert; 2,0/4,5; rot; Draht-Ø 1,0-1,2; für 4,00 m		124.0112	1334
120	Führungsspirale isoliert; 2,0/4,5; rot; Draht-Ø 1,0-1,2; für 5,00 m		124.0113	1334
120	Führungsspirale isoliert; 2,5/4,5; gelb; Draht-Ø 1,6; für 3,00 m		124.0114	1334
120	Führungsspirale isoliert; 2,5/4,5; gelb; Draht-Ø 1,6; für 4,00 m		124.0115	1334
120	Führungsspirale isoliert; 2,5/4,5; gelb; Draht-Ø 1,6; für 5,00 m		124.0116	1334
130	PTFE-Seele 1,5/4,0; blau; Draht-Ø 0,8-1,0; für 3,00 m		126.0005	1034
130	PTFE-Seele 1,5/4,0; blau; Draht-Ø 0,8-1,0; für 4,00 m		126.0008	1034
130	PTFE-Seele 1,5/4,0; blau; Draht-Ø 0,8-1,0; für 5,00 m		126.0011	1034
130	PTFE-Seele 2,0/4,0; rot; Draht-Ø 1,0-1,2; für 3,00 m		126.0021	1034
130	PTFE-Seele 2,0/4,0; rot; Draht-Ø 1,0-1,2; für 4,00 m		126.0026	1034
130	PTFE-Seele 2,0/4,0; rot; Draht-Ø 1,0-1,2; für 5,00 m		126.0028	1034
130	PTFE-Seele 2,7/4,7; gelb; Draht-Ø 1,6; für 3,00 m		126.0039	1034
130	PTFE-Seele 2,7/4,7; gelb; Draht-Ø 1,6; für 4,00 m		126.0042	1034
130	PTFE-Seele 2,7/4,7; gelb; Draht-Ø 1,6; für 5,00 m		126.0045	1034
130	Kohle-PTFE-Seele 1,5/4,0; Draht-Ø 0,8-1,0; für 3,00 m		127.0002	1034
130	Kohle-PTFE-Seele 1,5/4,0; Draht-Ø 0,8-1,0; für 4,00 m		127.0003	1034
130	Kohle-PTFE-Seele 1,5/4,0; Draht-Ø 0,8-1,0; für 5,00 m		127.0004	1034
130	Kohle-PTFE-Seele 2,0/4,0; Draht-Ø 1,0-1,2; für 3,00 m		127.0005	1034
130	Kohle-PTFE-Seele 2,0/4,0; Draht-Ø 1,0-1,2; für 4,00 m		127.0007	1034
130	Kohle-PTFE-Seele 2,0/4,0; Draht-Ø 1,0-1,2; für 5,00 m		127.0008	1034
130	Kohle-PTFE-Seele 2,7/4,7; Draht-Ø 1,6; für 3,00 m		127.0010	1034
130	Kohle-PTFE-Seele 2,7/4,7; Draht-Ø 1,6; für 4,00 m		127.0012	1034
130	Kohle-PTFE-Seele 2,7/4,7; Draht-Ø 1,6; für 5,00 m		127.0013	1034
131	Haltenippel für Seele mit Außendurchmesser 4,0	VE 20 Stck.	131.0001	1095
131	Haltenippel für Seele mit Außendurchmesser 4,7	VE 20 Stck.	131.0002	1095
132	O-Ring 3,5x1,5	VE 20 Stck.	165.0008	9010
133	Führungsrohr für Seelen bis Außendurchmesser 4,0 (200 mm)	VE 10 Stck.	129.0461	1095
140	Kombidrahtführung PA/Messing; Draht-Ø 1,0-1,2; für 3,00 m		128.M002	1034
140	Kombidrahtführung PA/Messing; Draht-Ø 1,0-1,2; für 4,00 m		128.M003	1034
140	Kombidrahtführung PA/Messing; Draht-Ø 1,0-1,2; für 5,00 m		128.M004	1034
141	Messingspirale für Kombidrahtführung mit Hülse konfektioniert 200 mm	VE 10 Stck.	001.0305	1095
200	Mehrfachschlüssel Standard	VE 10 Stck.	191.0001	9010

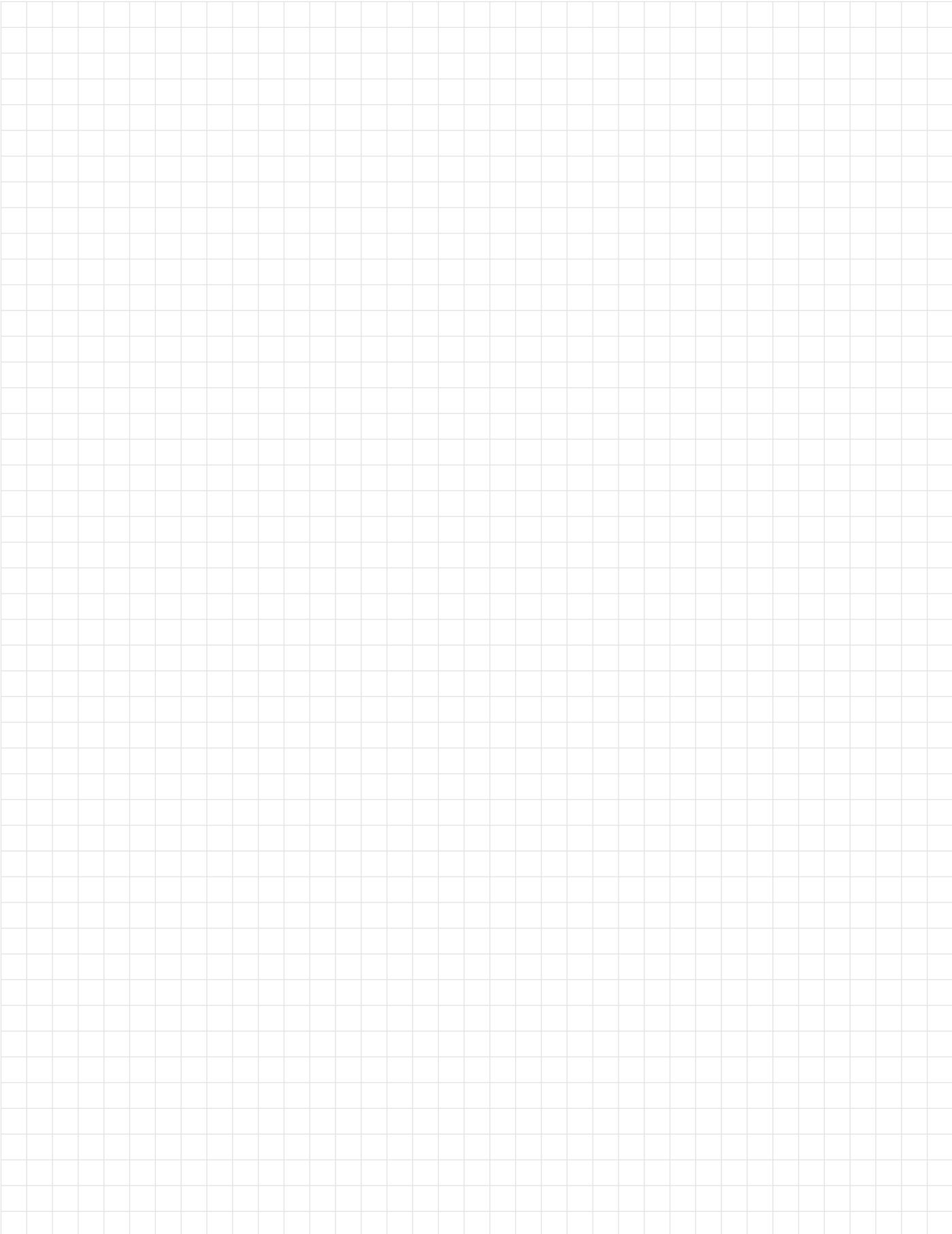

Notizen

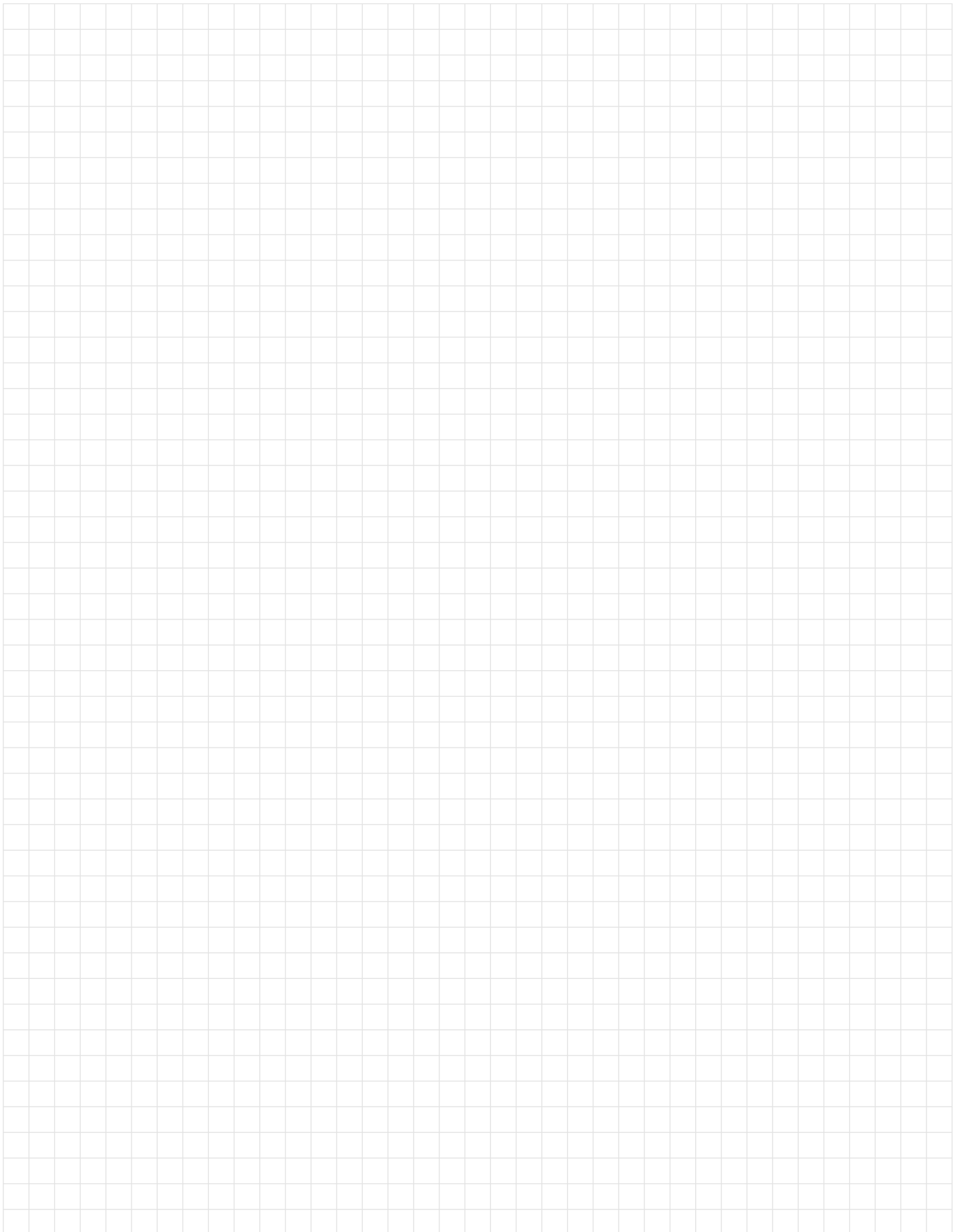

Allgemeine Liefer- und Leistungsbedingungen (Verkaufsbedingungen) der Alexander Binzel Schweisstechnik GmbH & Co. KG

§ 1 Geltung der Geschäftsbedingungen

- 1.1** Unsere sämtlichen Lieferungen, Leistungen und Angebote erfolgen ausschließlich aufgrund dieser allgemeinen Liefer- und Leistungsbedingungen (im Folgenden „diese Geschäftsbedingungen“). Diese Geschäftsbedingungen sind Bestandteil aller Verträge, die wir mit unseren Vertragspartnern (im Folgenden „Abnehmer“) schließen.
- 1.2** Allgemeine Geschäftsbedingungen des Abnehmers finden keine Anwendung, auch wenn wir ihrer Geltung im Einzelfall nicht gesondert widersprechen. Auch unter Bezugnahme auf ein Schreiben, das allgemeine Geschäftsbedingungen des Abnehmers oder eines Dritten enthält oder auf solche verweist, liegt kein Einverständnis mit der Geltung jener allgemeinen Geschäftsbedingungen vor. Diese werden auch nicht durch schlüssige Handlungen, wie beispielsweise die Erbringung einer Leistung durch uns, Vertragsbestandteil.
- 1.3** Diese Geschäftsbedingungen gelten für alle Verträge über Lieferungen und Leistungen unsererseits, sowie sämtliche Nebenleistungen. Auch ohne eine gesonderte Vereinbarung der Einbeziehung gelten diese Geschäftsbedingungen für alle zukünftigen Lieferungen und Leistungen unsererseits.

§ 2 Angebot und Vertragsschluss

- 2.1** Soweit unsere Angebote ausdrücklich als freibleibend gekennzeichnet sind, können wir diese auch nach Zugang der Annahme durch den Abnehmer unverzüglich widerrufen.
- 2.2** An von uns abgegebenen Angeboten, Kostenvoranschlägen, von uns oder Dritten stammenden, dem Abnehmer zur Verfügung gestellten Zeichnungen, Abbildungen, Berechnungen, Beschreibungen, Modellen, Werkzeugen und anderen Unterlagen und Hilfsmittel erwirbt der Abnehmer kein Urheberrecht. Dies gilt auch für solche der erwähnten Materialien und Unterlagen, die ausdrücklich als „vertraulich“ gekennzeichnet sind, oder deren vertraulicher Charakter sich aus den Umständen ergibt. Die Weitergabe der genannten Materialien und Dokumente an Dritte bedarf in jedem Fall unserer Zustimmung. Der Abnehmer hat dies durch entsprechende Vereinbarungen mit seinen Angestellten oder sonstigen Personen, die mit Wissen und Willen in seinem Pflichtenkreis tätig werden, sicherzustellen. Die genannten Materialien und Unterlagen sind unverzüglich auf Kosten des Abnehmers zurückzugeben, soweit ein Vertrag nicht zustande kommt oder sie für die weitere Vertragsdurchführung nicht mehr benötigt werden.

§ 3 Preise

- 3.1** Sofern sich aus der Auftragsbestätigung nichts anderes ergibt, gelten unsere Preise „ab Werk“, ausschließlich Verpackung; diese wird gesondert in Rechnung gestellt.
- 3.2** Die gesetzliche Mehrwertsteuer ist nicht in unseren Preisen eingeschlossen. Sie wird in der vom Gesetz vorgegebenen Höhe am Tag der Rechnungsstellung in der Rechnung gesondert ausgewiesen. Bei Auslandsgeschäften entfällt die Mehrwertsteuer; der Empfänger hat jedoch die für den Transfer in das Empfängerland anfallenden Abgaben und Gebühren, insbesondere Zölle, und die darüber hinaus im Empfängerland selbst anfallenden gesetzlichen Abgaben oder Gebühren zu tragen.
- 3.3** Der Abzug von Skonto bedarf einer gesonderten Vereinbarung. Allgemeine Geschäftsbedingungen des Abnehmers, die den Abzug von Skonto vorsehen, gelten nicht.

§ 4 Ausführung der Lieferungen und Leistungen, Liefer- und Leistungszeiten

- 4.1** Sofern nichts anderes vereinbart ist, erfolgt die Lieferung „ab Werk“.
- 4.2** Der Beginn der von uns angegebenen Liefer- oder Leistungszeit setzt die Abklärung aller technischen Fragen voraus.
- 4.3** Die Einhaltung unserer Liefer- oder Leistungsverpflichtungen setzt weiter die rechtzeitige und ordnungsgemäße Erfüllung des Abnehmers voraus. Die Einrede des nicht erfüllten Vertrags steht uns in vollem Umfang zu.
- 4.4** Kommt der Besteller in Annahmeverzug oder verletzt er sonstige Mitwirkungspflichten, so sind wir berechtigt, den uns insoweit entstehenden Schaden einschließlich etwaiger Mehraufwendungen ersetzt zu verlangen. Weitergehende Ansprüche bleiben unberührt.
- 4.5** Soweit die Voraussetzungen von § 4 Abs. 4 vorliegen, geht die Gefahr eines zufälligen Untergangs oder einer zufälligen Verschlechterung der zu liefernden oder zu leistenden Sache in dem Zeitpunkt auf den Abnehmer über, in dem dieser in Annahmeverzug geraten ist.
- 4.6** Soweit mit dem Abnehmer vereinbart wurde, dass unsere Lieferung oder Leistung nicht zu einem festen Termin, sondern innerhalb eines bestimmten Zeitraums zu erfolgen hat, sind wir berechtigt, auch vor Ablauf des Zeitraums zu liefern oder unsere Leistung zu erbringen. Soweit mit dem Abnehmer ein fester Liefertermin vereinbart wurde, sind wir, nachdem wir dem Abnehmer eine angemessene Zeit vor Lieferung oder Erbringung der Leistung dies angezeigt haben, zur vorzeitigen Lieferung oder Erbringung der Leistung berechtigt. Dies gilt nicht, wenn aus für uns erkennbaren Gründen die Lieferung nur zu dem vereinbarten Termin erfolgen kann.
- 4.7** Sofern nichts anderes vereinbart ist, ist der Abnehmer bei solchen Verträgen, die ihn zum Abruf von Teillieferungen aus einer Gesamtmenge von Waren berechtigen, verpflichtet, uns rechtzeitige Abrufe und Sorteneinteilungen für ungefähr gleiche Monatsmengen aufzugeben. Ruft der Abnehmer nicht rechtzeitig ab oder teilt er nicht rechtzeitig ein, so sind wir nach fruchtlosem Verstreichen einer angemessenen Nachfrist dazu berechtigt, die Einteilung selbst vorzunehmen und die Ware zu liefern. Ruft der Abnehmer mehrfach nicht oder nicht rechtzeitig ab oder teilt er mehrfach nicht oder nicht rechtzeitig ein, so sind wir nach vorheriger Abmahnung berechtigt, vom gesamten Vertrag zurückzutreten. Die uns gesetzlich zustehenden Schadenersatzansprüche bleiben in jedem Fall unberührt.
- 4.8** Bei Abrufaufträgen nach § 4 Abs. 7 dieser Geschäftsbedingungen sind wir berechtigt, soweit keine abweichende Vereinbarung getroffen wurde, das Material für den gesamten Auftrag zu beschaffen und die gesamte Bestellmenge sofort herzustellen. Änderungswünsche des Abnehmers können nach Auftragserteilung nicht mehr berücksichtigt werden.
- 4.9** Handelsübliche Mehr- oder Minderlieferungen sind zulässig.

§ 5 Lieferverzögerung

- 5.1** Betriebsstörungen durch höhere Gewalt, nicht von uns zu vertretende Streiks oder Aussperrungen oder Betriebs- und/oder Rohstoffmangel berechtigen uns, vom noch nicht erfüllten Vertrag zurückzutreten, wenn die genannten Umstände die Lieferung oder Leistung nicht nur vorübergehend unmöglich machen und darüber hinaus bei Vertragsschluss nicht erkennbar waren.
- 5.2** Geraten wir mit einer Lieferung oder Leistung in Verzug oder wird uns eine Lieferung oder Leistung unmöglich, so ist ein Schadenersatzanspruch des Abnehmers nach Maßgabe des § 9 dieser Geschäftsbedingungen beschränkt.

§ 6 Erfüllungsort, Versand, Verpackung, Gefahrenübergang

- 6.1** Erfüllungsort für alle Verpflichtungen aus dem Vertragsverhältnis mit dem Abnehmer ist Buseck/Alten-Buseck.
- 6.2** Soweit nichts anderes vereinbart ist, werden wir die uns bekannte preisgünstigste Verpackung und die uns bekannte preisgünstigste Versandart wählen.
- 6.3** Die Gefahr geht spätestens mit Übergabe des Liefergegenstands an den Spediteur, Frachtführer oder das sonst zur Ausführung der Versendung bestimmte Unternehmen auf den Abnehmer über, soweit nichts anderes vereinbart ist. § 4 Abs. 4 bleibt unberührt.
- 6.4** Die Sendung wird von uns nur auf ausdrücklichen schriftlichen Wunsch des Abnehmers und auf seine Kosten gegen Diebstahl, Bruch-, Transport-, Feuer- und Wasserschäden oder sonstige versicherbare Risiken versichert.
- 6.5** Die Rücknahme von Verpackungen erfolgt ausschließlich in unseren Lagern (Rücknahmestellen). Die Kosten für den Transport von Verpackungen zu der jeweiligen Rücknahmestelle trägt der Abnehmer. Wird auf Wunsch des Abnehmers eine vom Standard abweichende Verpackung (Sonderverpackung) verwendet, ist der Abnehmer verpflichtet, diese auf eigene Kosten zu verwenden oder zu entsorgen.

§ 7 Ansprüche wegen Sachmängeln

- 7.1** Die von uns gelieferten Gegenstände sind unverzüglich nach Ablieferung an den Abnehmer oder an den von ihm bestimmten Dritten sorgfältig zu untersuchen. Sie gelten als genehmigt, wenn ein Mangel, der bei sorgfältiger Untersuchung zu entdecken gewesen wäre, nicht binnen drei Tagen nach Wareneingang schriftlich gerügt wird, wobei die Absendung der Rüge an uns entscheidend ist. War der Mangel bei der sorgfältigen Untersuchung nicht erkennbar, so gilt die Pflicht zur unverzüglichen schriftlichen Rüge ab dem Zeitpunkt der Entdeckung.
- 7.2** Soweit ein von uns zu vertretender Mangel der Lieferung oder Leistung vorliegt, sind wir nach unserer Wahl zur Mangelbeseitigung oder zur Ersatzlieferung verpflichtet. Im Fall der Mangelbeseitigung sind wir verpflichtet, alle zum Zweck der Mangelbeseitigung erforderlichen Aufwendungen, insbesondere Transport-, Wege-, Arbeits- und Materialkosten zu tragen, soweit sich diese nicht dadurch erhöhen, dass die Kaufsache an einen anderen Ort als dem ursprünglichen Versandort verbracht wurde. Dies gilt nicht, wenn das Verbringen an einen anderen Ort dem bestimmungsgemäßen Gebrauch des Liefergegenstandes entspricht. Soweit wir die Nacherfüllung in Form der Nachlieferung wählen, sind die mangelbehafteten Liefergegenstände nachfrei an uns zurückzusenden, wobei der Abnehmer verpflichtet ist, die preisgünstigste Versandart zu wählen.
- 7.3** Die Verjährungsfrist für Ansprüche wegen Sachmängeln beträgt ein Jahr und beginnt mit dem Zeitpunkt der Ablieferung beim Abnehmer oder einem vom Abnehmer bestimmten Dritten.
- 7.4** Die Lieferung gebrauchter Sachen erfolgt unter Ausschluss jeglicher Gewährleistung.

§ 8 Verbrauchsgüterkauf

§ 7 Abs. 3 gilt nicht, wenn die von uns gelieferten, neu hergestellten Gegenstände, auch im Rahmen einer Lieferkette, an Verbraucher veräußert werden.

§ 9 Schadenersatz

- 9.1** Wir haften – gleich aus welchem Rechtsgrund – nur für vorsätzliches und grob fahrlässiges Verhalten unserer Organe und Erfüllungsgehilfen sowie – ohne Rücksicht auf den Grad des Verschuldens – für Schäden aus der Verletzung des Lebens, des Körpers oder der Gesundheit.
- 9.2** Darüber hinaus haften wir auch für leichte Fahrlässigkeit unserer Organe und Erfüllungsgehilfen im Falle des Leistungsverzugs oder der Verletzung einer sonstigen Kardinalpflicht. In diesem Fall ist unsere Haftung auf solche Schäden beschränkt, mit denen wir bei Vertragsabschluss vernünftigerweise rechnen mussten.
- 9.3** Sämtliche Haftungsbeschränkungen gelten auch für den Fall, dass die Verletzung vertraglicher Pflichten zugleich eine unerlaubte Handlung darstellt.

§ 10 Eigentumsvorbehalt

- 10.1** Wir behalten uns das Eigentum an dem Liefergegenstand bis zum Eingang aller Zahlungen aus dem Liefervertrag vor. Bei vertragswidrigem Verhalten des Abnehmers, insbesondere bei Zahlungsverzug, sind wir berechtigt, nach fruchtlosem Verstreichen einer angemessenen Nachfrist den Liefergegenstand zurückzunehmen. In der Zurücknahme des Liefergegenstands durch uns liegt kein Rücktritt vom Vertrag vor, es sei denn, wir hätten dies ausdrücklich schriftlich erklärt. In der Pfändung des Liefergegenstands durch uns liegt stets ein Rücktritt vom Vertrag vor. Wir sind nach Rücknahme des Liefergegenstands zu dessen Verwertung befugt; der Verwertungserlös ist auf die Verbindlichkeiten des Abnehmers – abzüglich angemessener Verwertungskosten – anzurechnen.
- 10.2** Der Abnehmer ist verpflichtet, den Liefergegenstand für uns zu verwahren und pflichtig zu behandeln.
- 10.3** Bei Pfändungen oder sonstigen Eingriffen Dritter auf unsere Liefergegenstände hat uns der Abnehmer unverzüglich schriftlich zu benachrichtigen, damit wir Klage gemäß § 771 ZPO erheben können. Soweit der Dritte nicht in der Lage ist, uns die gerichtlichen und außergerichtlichen Kosten einer Klage gemäß § 771 ZPO zu erstatten, haftet der Abnehmer für den uns entstandenen Ausfall.
- 10.4** Der Abnehmer ist berechtigt, den Liefergegenstand im ordentlichen Geschäftsgang weiter zu verkaufen; er tritt uns jedoch bereits jetzt alle Forderungen in Höhe des Faktura-Endbetrages (einschließlich Mehrwertsteuer) unserer Forderung ab, die ihm aus der Weiterveräußerung gegen seine Abnehmer oder Dritte erwachsen, und zwar unabhängig davon, ob der Liefergegenstand ohne oder nach Verarbeitung weiterverkauft wird. Zur Einziehung dieser Forderung bleibt der Abnehmer auch nach der Abtretung ermächtigt. Unsere Befugnis, die Forderung selbst einzuziehen, bleibt hiervon unberührt. Wir verpflichten uns jedoch, die Forderung nicht einzuziehen, solange der Abnehmer seinen Zahlungsverpflichtungen aus den vereinnahmten Erlösen nachkommt, nicht in Zahlungsverzug gerät und insbesondere kein Antrag auf Eröffnung eines Insolvenzverfahrens gestellt ist oder Zahlungseinstellung vorliegt. Ist dies jedoch der Fall, so können wir verlangen, dass der Abnehmer uns die abgetretenen Forderungen und deren Schulden unverzüglich bekannt gibt, alle zum Eingang erforderlichen Angaben macht, die dazugehörigen Unterlagen aushändigt und dem Schuldner (Dritten) sofort die Abtretung mitteilt und uns per Kopie/Anschieben darüber informiert.
- 10.5** Die Verarbeitung oder Umbildung des Liefergegenstandes durch den Abnehmer wird stets für uns vorgenommen. Wird der Liefergegenstand mit anderen, uns nicht gehörenden Gegenständen verarbeitet, so erwerben wir das Miteigentum an der neuen Sache im Verhältnis des Werts des Liefergegenstandes (Faktura-Endbetrag einschließlich Mehrwertsteuer) zu den anderen verarbeiteten Gegenständen zum Zeitpunkt der Verarbeitung. Für die durch die Verarbeitung entstehende Sache gelten im Übrigen die gleichen Bedingungen wie für den unter Vorbehalt gelieferten Gegenstand.
- 10.6** Wird der Liefergegenstand mit anderen, uns nicht gehörenden Gegenständen untrennbar vermischt, so erwerben wir das Miteigentum an der neuen Sache im Verhältnis des Werts des Liefergegenstandes (Faktura-Endbetrag einschließlich Mehrwertsteuer) zu den anderen vermischt Gegenständen zum Zeitpunkt der Vermischung. Erfolgt die Vermischung in der Weise, dass die Sache des Abnehmers als Hauptsache anzusehen ist, so gilt als vereinbart, dass der Abnehmer uns anteilmäßig Miteigentum überträgt. Der Abnehmer verwahrt das entstandene Alleineigentum oder Miteigentum für uns.
- 10.7** Wir verpflichten uns, die uns zustehenden Sicherheiten auf Verlangen des Abnehmers insoweit freizugeben, als der realisierbare Wert unserer Sicherheiten die zu sichernden Forderungen um mehr als 10% übersteigt; die Auswahl der freizugebenden Sicherheiten steht uns zu.

§ 11 Zahlungsbedingungen

- 11.1** Unsere Rechnungsbeträge sind innerhalb von 30 Tagen ohne jeden Abzug zahlbar, soweit nichts anderes vereinbart ist. Bei Ablauf dieser Frist kommt der Abnehmer in Verzug, ohne dass es einer Mahnung unsererseits bedarf.
- 11.2** Der Abnehmer ist zur Aufrechnung nur mit solchen ihm zustehenden Forderungen berechtigt, die rechtskräftig festgestellt oder unbestritten sind. Gleiches gilt für die Geltendmachung eines Zurückbehaltungsrechtes.

§ 12 Schriftform- und Schlussbestimmungen

- 12.1** Von diesen Geschäftsbedingungen abweichende Regelungen bedürfen der Schriftform. Dies gilt nicht für Regelungen, die mit Geschäftsführern oder Prokuristen unsererseits vereinbart werden.
- 12.2** Gerichtsstand für alle etwaigen Streitigkeiten aus der Geschäftsbeziehung zwischen uns und dem Abnehmer ist Gießen. Wir sind jedoch berechtigt, den Abnehmer auch an dessen allgemeinem Gerichtsstand sowie an dem Ort zu verklagen, an den der Liefergegenstand auf Wunsch des Abnehmers versandt wurde.
- 12.3** Alle Rechtsbeziehungen, die im Zusammenhang mit der Eingehung, Durchführung oder Beendigung dieses Vertrages entstehen, sind nach dem materiellen Recht der Bundesrepublik Deutschland unter Ausschluss des UN-Kaufrechts zu beurteilen. Dies gilt auch dann, wenn sie auf deliktischer oder sonstiger gesetzlicher Grundlage beruhen.



Alexander Binzel Schweisstechnik GmbH & Co. KG
Postfach 10 01 53 · 35331 Gießen · GERMANY

☎ +49 (0) 64 08 / 59-0
☎ +49 (0) 64 08 / 59-191
✉ info@binzel-abicor.com

www.binzel-abicor.com